

# Quick Start Guide

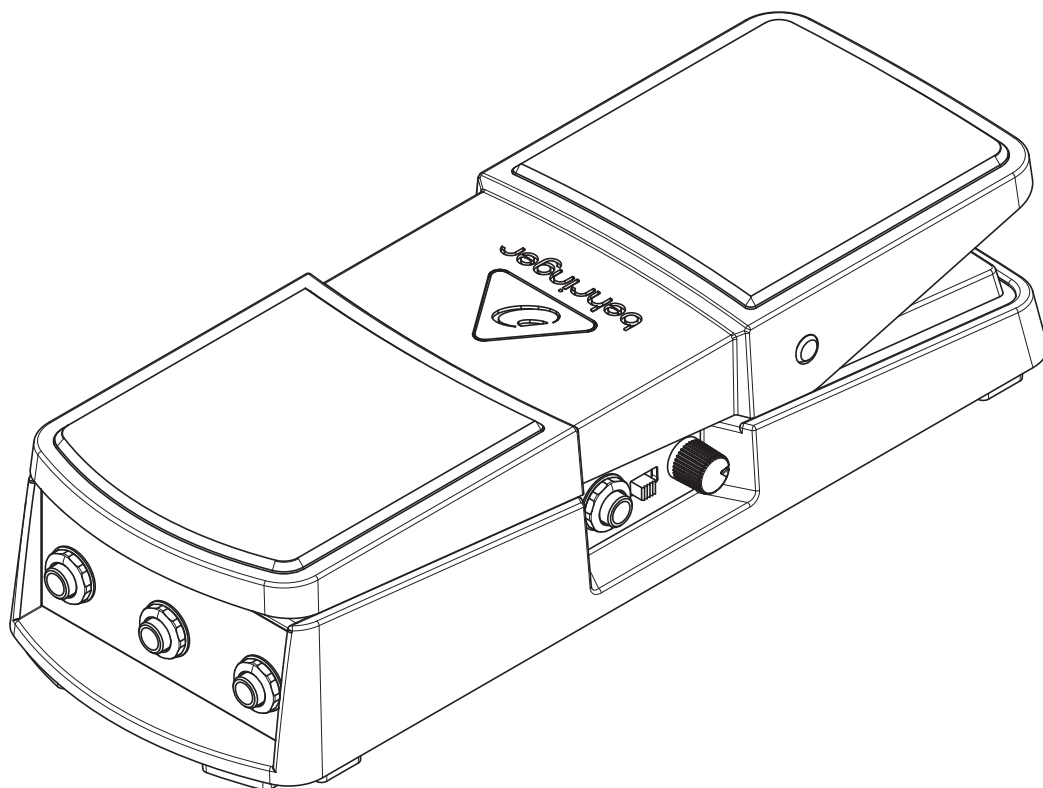

## FC600

Heavy-Duty Foot Pedal for Volume and Expression Control

EN

ES

FR

DE

PT

IT

NL

SE

PL

JP

CN

**EN Safety Instruction**

1. Please read and follow all instructions.
2. Keep the apparatus away from water, except for outdoor products.
3. Clean only with a dry cloth.
4. Do not block any ventilation openings. Install in accordance with the manufacturer's instructions.
5. Do not install near any heat sources such as radiators, heat registers, stoves or other apparatus (including amplifiers) that produce heat.
6. Use only attachments/accessories specified by the manufacturer.



7. Use only specified carts, stands, tripods, brackets, or tables. Use caution to prevent tip-over when moving the cart/apparatus combination.

8. Avoid installing in confined spaces like bookcases.
9. Do not place near naked flame sources, such as lighted candles.
10. Operating temperature range 5° to 45°C (41° to 113°F).

**LEGAL DISCLAIMER**

Music Tribe accepts no liability for any loss which may be suffered by any person who relies either wholly or in part upon any description, photograph, or statement contained herein. Technical specifications, appearances and other information are subject to change without notice. All trademarks are the property of their respective owners. Midas, Klark Teknik, Lab Gruppen, Lake, Tannoy, Turbosound, TC Electronic, TC Helicon, Behringer, Bugera, Aston Microphones and Coolaudio are trademarks or registered trademarks of Music Tribe Global Brands Ltd. © Music Tribe Global Brands Ltd. 2024 All rights reserved.

**LIMITED WARRANTY**

For the applicable warranty terms and conditions and additional information regarding Music Tribe's Limited Warranty, please see complete details online at [community.musictribe.com/support](https://community.musictribe.com/support).

**ES Instrucción de seguridad**

1. Por favor, lea y siga todas las instrucciones.
2. Mantenga el aparato alejado del agua, excepto para productos destinados al uso en exteriores.
3. Limpie solo con un paño seco.
4. No bloquee ninguna abertura de ventilación. Instale de acuerdo con las instrucciones del fabricante.
5. No instale cerca de fuentes de calor como radiadores, registros de calor, estufas u otros aparatos (incluyendo amplificadores) que generen calor.

**6. Utilice solo accesorios especificados por el fabricante.**

7. Use solo carros, soportes, tripodes, soportes o mesas especificados. Tenga precaución para evitar el vuelco al mover la combinación carro/aparato.

8. Evite la instalación en espacios confinados como estanterías.

9. No colocar cerca de fuentes de llama desnuda, como velas encendidas.

10. Rango de temperatura de funcionamiento de 5° a 45°C (41° a 113°F).

**NEGACIÓN LEGAL**

Music Tribe no admite ningún tipo de responsabilidad por cualquier daño o pérdida que pudiera sufrir cualquier persona por confiar total o parcialmente en la descripción, fotografías o afirmaciones contenidas en este documento. Las especificaciones técnicas, imágenes y otras informaciones contenidas en este documento están sujetas a modificaciones sin previo aviso. Todas las marcas comerciales que aparecen aquí son propiedad de sus respectivos dueños. Midas, Klark Teknik, Lab Gruppen, Lake, Tannoy, Turbosound, TC Electronic, TC Helicon, Behringer, Bugera, Aston Microphones y Coolaudio son marcas comerciales o marcas registradas de Music Tribe Global Brands Ltd. © Music Tribe Global Brands Ltd. 2024 Reservados todos los derechos.

**GARANTÍA LIMITADA**

Si quiere conocer los detalles y condiciones aplicables de la garantía así como información adicional sobre la Garantía limitada de Music Tribe, consulte online toda la información en la web [community.musictribe.com/support](https://community.musictribe.com/support).

**FR Consignes de sécurité**

1. Veuillez lire et suivre toutes les instructions.
2. Gardez l'appareil éloigné de l'eau, sauf pour les produits destinés à une utilisation en extérieur.
3. Nettoyez uniquement avec un chiffon sec.
4. Ne bloquez aucune ouverture de ventilation. Installez conformément aux instructions du fabricant.
5. N'installez pas près de sources de chaleur telles que radiateurs, grilles de chaleur, cuisinières ou autres appareils (y compris les amplificateurs) qui produisent de la chaleur.
6. Utilisez uniquement les accessoires spécifiques par le fabricant.



7. Utilisez uniquement des chariots, des supports, des trépieds, des supports ou des tables spécifiques. Faites attention pour éviter le renversement lors du déplacement de la combinaison chariot/appareil.

8. Évitez l'installation dans des espaces confinés comme les bibliothèques.

9. Ne pas placer près de sources de flamme nue, telles que des bougies allumées.

10. Plage de température de fonctionnement de 5° à 45°C (41° à 113°F).

**DÉNI LÉGAL**

Music Tribe ne peut être tenu pour responsable pour toute perte pouvant être subie par toute personne se fiant en partie ou en totalité à toute description, photographie ou affirmation contenue dans ce document. Les caractéristiques, l'apparence et d'autres informations peuvent faire l'objet de modifications sans notification. Toutes les marques appartiennent à leurs propriétaires respectifs. Midas, Klark Teknik, Lab Gruppen, Lake, Tannoy, Turbosound, TC Electronic, TC Helicon, Behringer, Bugera, Aston Microphones et Coolaudio sont des marques ou marques déposées de Music Tribe Global Brands Ltd. © Music Tribe Global Brands Ltd. 2024 Tous droits réservés.

**GARANTIE LIMITÉE**

Pour connaître les termes et conditions de garantie applicables, ainsi que les informations supplémentaires et détaillées sur la Garantie Limitée de Music Tribe, consultez le site Internet [community.musictribe.com/support](https://community.musictribe.com/support).

**DE Wichtige Sicherheitshinweise**

1. Bitte lesen Sie alle Anweisungen sorgfältig durch und befolgen Sie diese.
2. Halten Sie das Gerät von Wasser fern, außer für Produkte, die für den Außeneinsatz vorgesehen sind.
3. Reinigen Sie es nur mit einem trockenen Tuch.
4. Blockieren Sie keine Belüftungsöffnungen. Installieren Sie gemäß den Anweisungen des Herstellers.
5. Installieren Sie nicht in der Nähe von Wärmequellen wie Heizkörpern, Heizregistern, Öfen oder anderen Geräten (einschließlich Verstärkern), die Wärme erzeugen.
6. Verwenden Sie nur Zubehörteile, die vom Hersteller angegeben sind.



7. Verwenden Sie nur spezifizierte Wagen, Ständer, Stative, Halterungen oder Tische. Achten Sie darauf, beim Bewegen der Wagen-Geräte-Kombination ein Umkippen zu vermeiden.

8. Vermeiden Sie die Installation in beengten Räumen wie Bücherregalen.

9. Nicht in der Nähe von offenen Flammenquellen platzieren, wie brennende Kerzen.

10. Betriebstemperaturbereich von 5° bis 45°C (41° bis 113°F).

**HAFTUNGSAUSSCHLUSS**

Music Tribe übernimmt keine Haftung für Verluste, die Personen entstanden sind, die sich ganz oder teilweise auf hier enthaltene Beschreibungen, Fotos oder Aussagen verlassen haben. Technische Daten, Erscheinungsbild und andere Informationen können ohne vorherige Ankündigung geändert werden. Alle Warenzeichen sind Eigentum der jeweiligen Inhaber. Midas, Klark Teknik, Lab Gruppen, Lake, Tannoy, Turbosound, TC Electronic, TC Helicon, Behringer, Bugera, Aston Microphones und Coolaudio sind Warenzeichen oder eingetragene Warenzeichen der Music Tribe Global Brands Ltd. © Music Tribe Global Brands Ltd. 2024 Alle Rechte vorbehalten.

**BESCHRÄNKTE GARANTIE**

Die geltenden Garantiebedingungen und zusätzliche Informationen bezüglich der von Music Tribe gewährten beschränkten Garantie finden Sie online unter [community.musictribe.com/support](https://community.musictribe.com/support).

**PT Instruções de Segurança Importantes**

1. Por favor, leia e siga todas as instruções.
2. Mantenha o aparelho longe da água, exceto para produtos destinados ao uso externo.
3. Limpe apenas com um pano seco.
4. Não bloqueie nenhuma abertura de ventilação. Instale de acordo com as instruções do fabricante.
5. Não instale próximo a fontes de calor, como radiadores, grelhas de calor, fogões ou outros aparelhos (incluindo amplificadores) que gerem calor.
6. Use apenas acessórios especificados pelo fabricante.



7. Use apenas carrinhos, suportes, tripés, suportes ou mesas especificados. Tenha cuidado para evitar tombamentos ao mover a combinação carrinho/aparelho.

8. Evite instalar em espaços confinados, como estantes.

9. Não coloque perto de fontes de chama nua, como velas acesas.

10. Intervalo de temperatura de operação de 5° a 45°C (41° a 113°F).

**LEGAL RENUNCIANTE**

O Music Tribe não se responsabiliza por perda alguma que possa ser sofrida por qualquer pessoa que dependa, seja de maneira completa ou parcial, de qualquer descrição, fotografia, ou declaração aqui contidas. Dados técnicos, aparências e outras informações estão sujeitas a modificações sem aviso prévio. Todas as marcas são propriedade de seus respectivos donos. Midas, Klark Teknik, Lab Gruppen, Lake, Tannoy, Turbosound, TC Electronic, TC Helicon, Behringer, Bugera, Aston Microphones e Coolaudio são marcas ou marcas registradas do Music Tribe Global Brands Ltd. © Music Tribe Global Brands Ltd. 2024 Todos direitos reservados.

**GARANTIA LIMITADA**

Para obter os termos de garantia aplicáveis e condições e informações adicionais a respeito da garantia limitada do Music Tribe, favor verificar detalhes na íntegra através do website [community.musictribe.com/support](https://community.musictribe.com/support).

**IT Istruzioni di sicurezza importanti**

1. Per favore, leggere e seguire tutte le istruzioni.
2. Mantenere l'apparecchio lontano dall'acqua, tranne per i prodotti destinati all'uso all'aperto.
3. Pulire solo con un panno asciutto.
4. Non ostruire alcuna apertura di ventilazione. Installare in conformità alle istruzioni del produttore.
5. Non installare vicino a fonti di calore come termosifoni, bocchette di calore, fornelli o altri apparecchi (compresi gli amplificatori) che producono calore.
6. Utilizzare solo accessori specificati dal produttore.



7. Usare solo carrelli, supporti, treppiedi, staffe o tavoli specificati. Prestare attenzione per evitare il ribaltamento durante lo spostamento della combinazione carrello/apparecchio.

8. Evitare l'installazione in spazi confinati come librerie.

9. Non posizionare vicino a fonti di fiamma nuda, come candele accese.

10. Intervallo di temperatura di funzionamento da 5° a 45°C (41° a 113°F).

**DISCLAIMER LEGALE**

Music Tribe non si assume alcuna responsabilità per eventuali danni che possono essere subiti da chiunque

si affidi in tutto o in parte a qualsiasi descrizione, fotografia o dichiarazione contenuta qui. Specifiche tecniche, aspetti e altre informazioni sono soggette a modifiche senza preavviso. Tutti i marchi sono di proprietà dei rispettivi titolari. Midas, Klark Teknik, Lab Gruppen, Lake, Tannoy, Turbosound, TC Electronic, TC Helicon, Behringer, Bugera, Aston Microphones e Coolaudio sono marchi o marchi registrati di Music Tribe Global Brands Ltd. © Music Tribe Global Brands Ltd. 2024 Tutti i diritti riservati.

**GARANZIA LIMITATA**

Per i termini e le condizioni di garanzia applicabili e le informazioni aggiuntive relative alla garanzia limitata di Music Tribe, consultare online i dettagli completi su [community.musictribe.com/support](https://community.musictribe.com/support).

**NL Belangrijke veiligheidsvoorschriften**

1. Lees alsjeblieft alle instructies en volg deze op.
2. Houd het apparaat uit de buurt van water, behalve voor producten die bedoeld zijn voor buitengebruik.
3. Reinig alleen met een droge doek.
4. Blokker geen ventilatieopeningen. Installeer volgens de instructies van de fabrikant.
5. Installeer niet in de buurt van warmtebronnen zoals radiatoren, warmte registers, fornuizen of andere apparaten (inclusief versterkers) die warmte produceren.
6. Gebruik alleen accessoires die door de fabrikant zijn gespecificeerd.



7. Gebruik alleen gespecificeerde karren, standaards, statieven, beugels of tafels. Wees voorzichtig om kantelen te voorkomen bij het verplaatsen van de kar/apparaatcombinatie.

8. Vermijd installatie in afgesloten ruimtes zoals boekenkasten.

9. Plaats niet in de buurt van naakte vlambronnen, zoals brandende kaarsen.

10. Bedrijfstemperatuurbereik van 5° tot 45°C (41° tot 113°F).

**WETTELIJKE ONTKENNING**

Music Tribe aanvaardt geen aansprakelijkheid voor enig verlies dat kan worden geleden door een persoon die geheel of gedeeltelijk vertrouwt op enige beschrijving, foto of verklaring hierin. Technische specificaties, verschijningen en andere informatie kunnen zonder voorafgaande kennisgeving worden gewijzigd. Alle handelsmerken zijn eigendom van hun respectievelijke eigenaren. Midas, Klark Teknik, Lab Gruppen, Lake, Tannoy, Turbosound, TC Electronic, TC Helicon, Behringer, Bugera, Aston Microphones en Coolaudio

zijn handelsmerken of gedeponeerde handelsmerken van Music Tribe Global Brands Ltd. © Music Tribe Global Brands Ltd. 2024 Alle rechten voorbehouden.

## BEPERKTE GARANTIE

Voor de toepasselijke garantievoorwaarden en aanvullende informatie met betrekking tot de beperkte garantie van Music Tribe, zie de volledige details online op [community.musictribe.com/support](https://community.musictribe.com/support).

## SE Viktiga säkerhetsanvisningar

1. Vänligen läs och följ alla instruktioner noggrant.
2. Håll apparaten borta från vatten, förutom för utomhusprodukter.
3. Rengör endast med en torr trasa.
4. Blockera inte några ventilationsöppningar. Installera enligt tillverkarens anvisningar.
5. Installera inte nära några värmekällor som element, värmeregistrar, spisar eller andra apparater (inklusive förstärkare) som genererar värme.
6. Använd endast tillbehör som anges av tillverkaren.
7. Använd endast specificerade vagnar, ställ, stativ, fästen eller bord. Var försiktig för att undvika att vagnen/apparatkombinationen tippas när den flyttas.
8. Undvik installation i trånga utrymmen som bokhyllor.
9. Placera inte nära öppen låga, såsom tända ljus.
10. Driftstemperaturområde 5° till 45°C (41° till 113°F).

## FRISKRIVNINGSKLAUSUL

Music Tribe tar inget ansvar för någon förlust som kan drabbas av någon person som helt eller delvis förlitar sig på någon beskrivning, fotografi eller uttalande som finns här. Tekniska specifikationer, utseenden och annan information kan ändras utan föregående meddelande. Alla varumärken tillhör respektive ägare. Midas, Klark Teknik, Lab Gruppen, Lake, Tannoy, Turbosound, TC Electronic, TC Helicon, Behringer, Bugera, Aston Microphones och Coolaudio är varumärken eller registrerade varumärken som tillhör Music Tribe Global Brands Ltd. © Music Tribe Global Brands Ltd. 2024 Alla Rättigheter reserverade.

## BEGRÄNSAD GARANTI

För tillämpliga garantivillkor och ytterligare information om Music Tribes begränsade garanti, se fullständig information online på [community.musictribe.com/support](https://community.musictribe.com/support).

## PL Ważne informacje o bezpieczeństwie

1. Proszę przeczytać i ściśle przestrzegać wszystkich instrukcji.
2. Trzymaj urządzenie z dala od wody, z wyjątkiem produktów przeznaczonych do użytku na zewnątrz.
3. Czyść tylko suchą szmatką.
4. Nie blokuj żadnych otworów wentylacyjnych. Instaluj zgodnie z instrukcjami producenta.
5. Nie instaluj w pobliżu źródeł ciepła, takich jak grzejniki, rejestratory ciepła, kuchenki lub inne urządzenia (w tym wzmacniacze), które generują ciepło.
6. Używaj tylko akcesoriów określonych przez producenta.



7. Używaj tylko określonych wózków, stojaków, statywów, uchwytów lub stołów. Uwważ, aby zapobiec przewróceniu się wózka/aparatu podczas przemieszczania.

8. Unikaj instalacji w ciasnych miejscach, takich jak regały na książki.
9. Nie umieszczaj w pobliżu źródeł otwartego ognia, takich jak zapalone świece.
10. Zakres temperatury pracy od 5° do 45°C (41° do 113°F).

## ZASTRZEŻENIA PRAWNE

Music Tribe nie ponosi odpowiedzialności za jakiegokolwiek straty, które mogą ponieść osoby, które polegają w całości lub w części na jakimkolwiek opisie, fotografii lub oświadczeniu zawartym w niniejszym dokumencie. Specyfikacje techniczne, wygląd i inne informacje mogą ulec zmianie bez powiadomienia. Wszystkie znaki towarowe są własnością ich odpowiednich właścicieli. Midas, Klark Teknik, Lab Gruppen, Lake, Tannoy, Turbosound, TC Electronic, TC Helicon, Behringer, Bugera, Aston Microphones i Coolaudio są znakami towarowymi lub zastrzeżonymi znakami towarowymi firmy Music Tribe Global Brands Ltd. © Music Tribe Global Brands Ltd. 2024 Wszystkie prawa zastrzeżone.

## OGRANICZONA GWARANCJA

Aby zapoznać się z obowiązującymi warunkami gwarancji i dodatkowymi informacjami dotyczącymi ograniczonej gwarancji Music Tribe, zapoznaj się ze wszystkimi szczegółami w trybie online pod adresem [community.musictribe.com/support](https://community.musictribe.com/support).

## JP 安全指示

1. すべての指示を読んで、従ってください。
2. 屋外の製品を除き、機器を水から遠ざけてください。
3. 乾いた布でのみ清掃してください。
4. 通気口を塞がないでください。メーカーの指示に従ってインストールしてください。
5. 暖房器、ヒートレジスター、ストーブなどの発熱機器（アンプを含む）の近くには取り付けないでください。
6. メーカーが指定したアタッチメント/アクセサリのみ使用してください。



7. 指定されたカート、スタンド、三脚、ブラケット、またはテーブルのみ使用してください。カート/機器の組み合わせを移動する際には、転倒を防ぐ

よう注意してください。

8. 書棚などの密閉された空間には設置しないでください。
9. 裸火のような火の元の近くに置かないでください。
10. 動作温度範囲は摂氏 5 度から 45 度 (華氏 41 度から 113 度) です。

## 法的放棄

ここに含まれる記述、写真、意見の全体または一部に依拠して、いかなる人が損害を生じさせた場合にも、Music Tribe は一切の賠償責任を負いません。技術仕様、外観およびその他の情報は予告なく変更になる場合があります。商標はすべて、それぞれの所有者に帰属します。Midas, Klark Teknik, Lab Gruppen, Lake, Tannoy, Turbosound, TC Electronic, Behringer, Bugera, Aston Microphones および Coolaudio は Music Tribe Global Brands Ltd. の商標または登録商標です。© Music Tribe Global Brands Ltd. 2024 無断転用禁止。

## 限定保証

適用される保証条件と Music Tribe の限定保証に関する概要については、オンライン上 [community.musictribe.com/support](https://community.musictribe.com/support) にて詳細をご確認ください。

## CN 安全须知

1. 请阅读、保存、遵守所有的说明，注意所有的警示。
2. 请勿在靠近水的地方使用本产品。
3. 请用干布清洁本产品。
4. 请只使用厂家指定的附属设备和配件。不要堵塞任何通风口。按照制造商的说明进行安装。



5. 请只使用厂家指定的或随货销售的手推车、架子、三角架、支架和桌子等。若使用手推车来搬运设备，请注意安全放置设备，以避免手推车和设备倾

倒而受伤。

6. 请勿安装在密闭空间，如书柜或类似装置。
7. 请勿将本产品安装在热源附近，如暖气片、炉子或其它产生热量的设备（包括功放器）。产品上不要放置裸露的火焰源，如点燃的蜡烛。
8. 如果液体流入或异物落入设备内，设备遭雨淋或受潮，设备不能正常运作或被摔坏等，设备受损需进行维修时，所有维修均须由合格的维修人员进行维修。

## 法律声明

对于任何因在此说明书提到的全部或部分描述、图片或声明而造成的损失，Music Tribe 不负任何责任。技术参数和外观若有更改，恕不另行通知。所有的商标均为其各自所有者的财产。Midas, Klark Teknik, Lab Gruppen, Lake, Tannoy, Turbosound, TC Electronic, TC Helicon, Behringer, Bugera, Aston Microphones 和 Coolaudio 是 Music Tribe Global Brands Ltd. 公司的商标或注册商标。© Music Tribe Global Brands Ltd. 2024 版权所有。

## 保修条款

有关音乐集团保修的适用条款及其它相关信息，请登陆 [community.musictribe.com/support](https://community.musictribe.com/support) 网站查看完整的详细信息。

# FOOT CONTROLLER FC600 V2 Hook-up

**EN Step 1: Hook-Up**

**ES Paso 1: Conexión**

**FR Etape 1 : Connexions**

**DE Schritt 1: Verkabelung**

**PT Passo 1: Conexões**

**IT Passo 1: Allacciare**

**NL Stap 1: Aansluiten**

**SE Steg 1: Anslutning**

**PL Krok 1: Podłączeni**

**JP ステップ 1: フックアップ**

**CN 第一步: 连接应用**

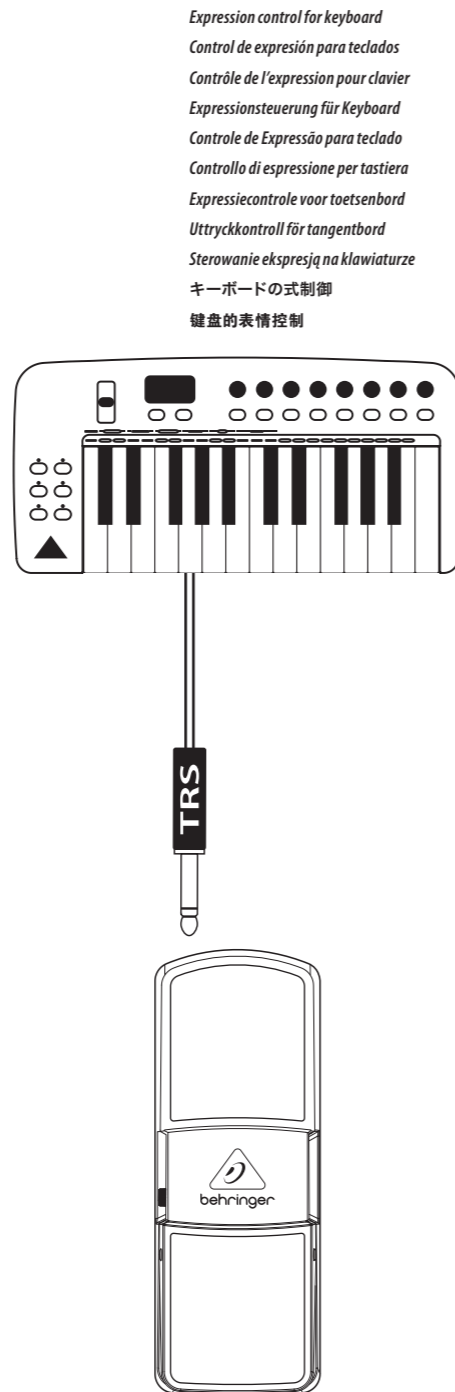

Volume control for guitar  
Control de volumen para guitarras  
Contrôle du volume pour guitare  
Lautstärkesteuerung für Gitarre  
Controle de Volume para guitarra  
Controllo del volume per chitarra  
Volumeregeling voor gitaar  
Volymkontroll för gitarr  
Regulacja głośności dla gitary  
ギターのボリュームコントロール  
吉他的音量控制

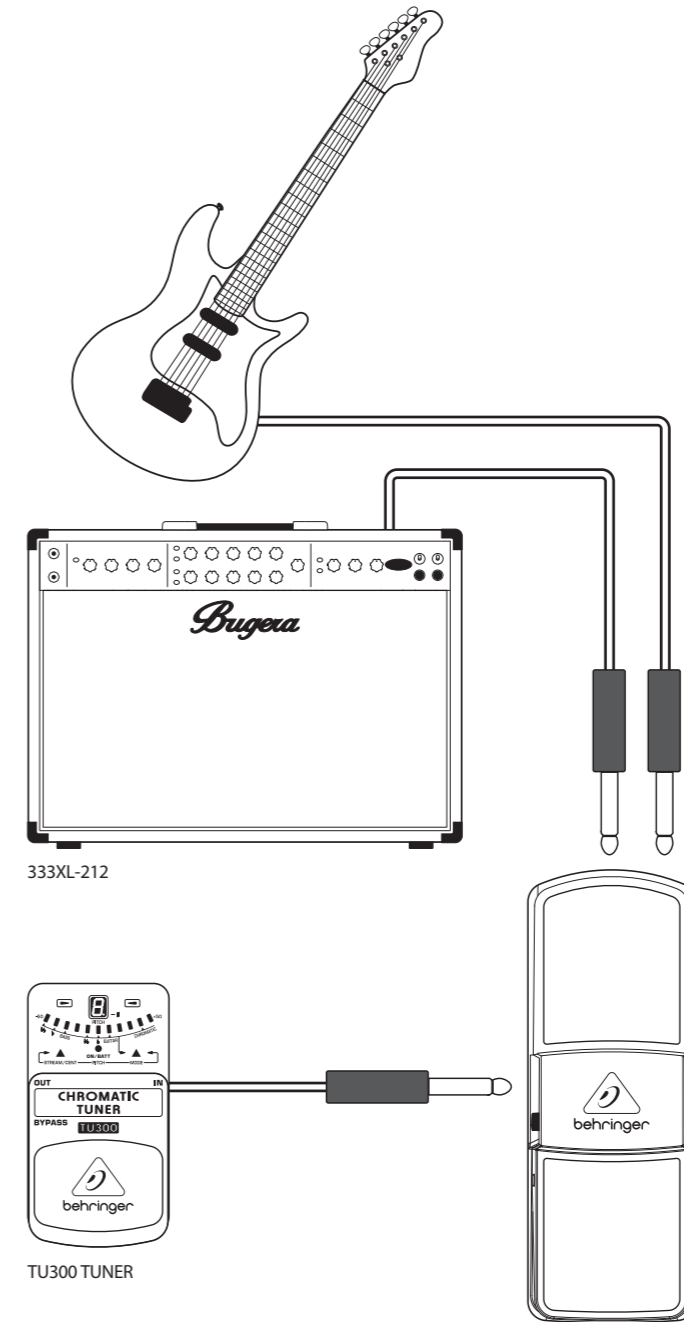

EN

ES

FR

DE

PT

IT

NL

SE

PL

JP

CN

# FOOT CONTROLLER FC600 V2 Controls

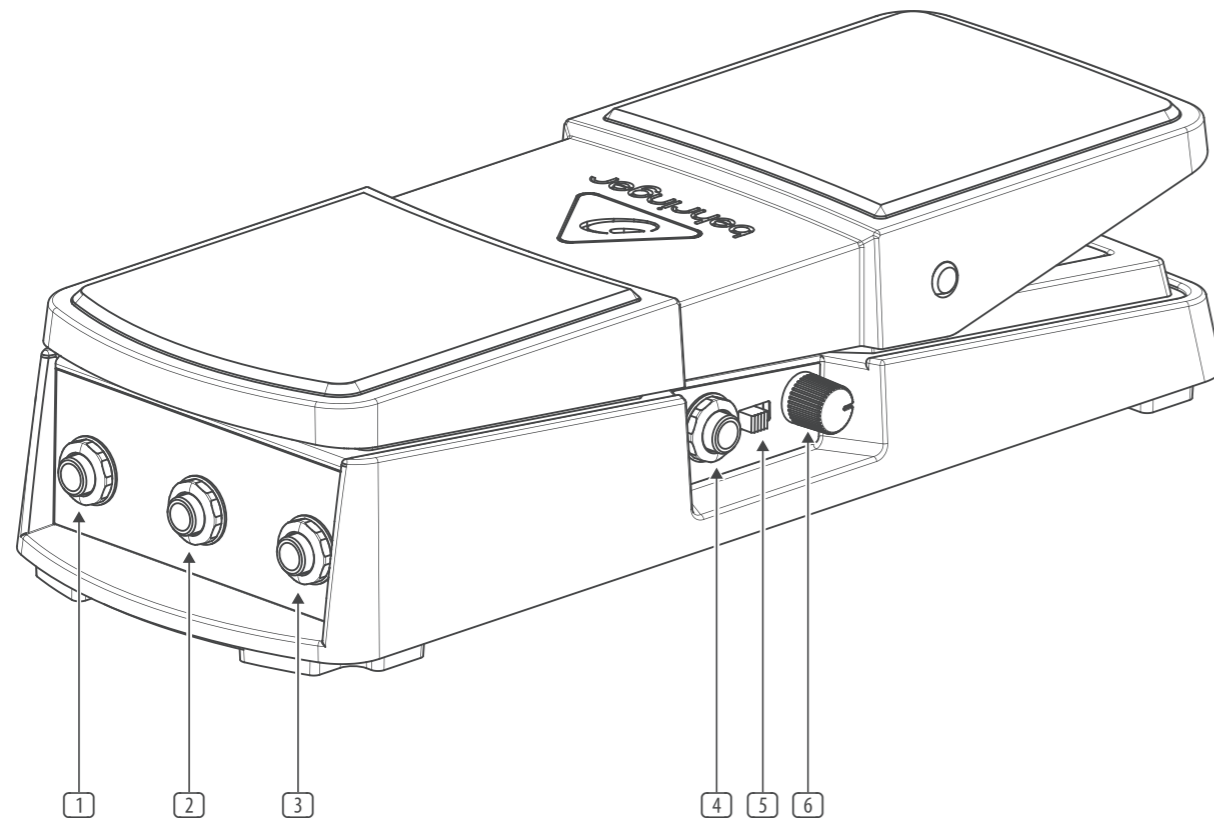

## EN Step 2: Controls

- 1 **INPUT** jack accepts a ¼" TS cable from a guitar or other instrument.
- 2 **OUTPUT** jack sends the adjusted signal to other effects pedals or amplifier via ¼" TS cable.
- 3 **EXP** jack connects to an effects pedal or keyboard via ¼" TRS cable.
- 4 **TUNER** jack sends the input signal directly out to a tuner pedal, unaffected by changes in volume.
- 5 **POLARITY** switch selects between TRS (tip-ring-sleeve) or RTS (ring-tip-sleeve) operation for the EXP jack, allowing the pedal to accommodate a wide range of products.
- 6 **MIN VOL** knob determines the minimum volume setting for the "heel side". Rotating the knob fully counterclockwise allows the pedal to completely mute the output.
- 7 The tension screw on the bottom of the pedal adjusts how stiff the pedal feels. Turn the screw left for a looser feel or turn right for a tighter feel.

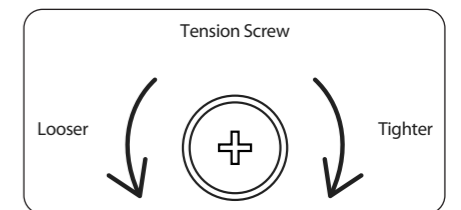

## ES Paso 2: Controles

- 1 **INPUT** La entrada INPUT admite un cable con conector TS de 6,3 mm de una guitarra u otro instrumento.
- 2 La toma **OUTPUT** emite la señal ajustada en esta unidad a otros pedales de efectos o amplificadores por medio de un cable con conector TS de 6,3 mm.
- 3 La toma **EXP** le permite la conexión a un pedal de efectos o teclado a través de un cable con conector TRS de 6,3 mm.
- 4 La toma **TUNER** da salida a la señal de entrada directamente a un pedal afinador, sin que se vea afectada por los cambios de volumen.
- 5 El interruptor **POLARITY** le permite elegir entre que la toma EXP funcione con clavijas TRS (punta-anillo-lateral) o RTS (anillo-punta-lateral), de cara a que esta toma para pedal acepte una amplia gama de modelos.
- 6 El mando **MIN VOL** determina el ajuste de volumen mínimo para la posición de "tacón". El giro de este mando totalmente a la derecha hará que el pedal pueda anular totalmente la salida.
- 7 El tornillo de tensión que está en la parte inferior del pedal le permite ajustar el nivel de dureza del pedal. Gire este tornillo hacia la izquierda para que el pedal sea menos duro y a la derecha para más dureza.

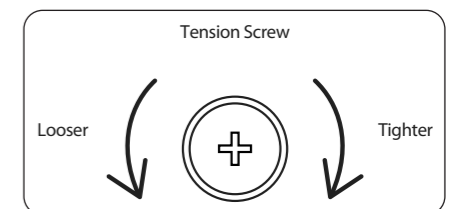

# FOOT CONTROLLER FC600 V2 Controls

## FR Etape 2 : Réglages

- 1 L'entrée **INPUT** permet de connecter le câble Jack 6,35 mm mono d'une guitare ou d'un autre instrument.
- 2 La sortie **OUTPUT** permet d'envoyer le signal modifié à d'autres pédales d'effets ou à un ampli par un câble Jack 6,35 mm mono.
- 3 L'embase **EXP** permet la connexion à une pédale d'effet ou à un clavier par un câble Jack 6,35 mm stéréo.
- 4 L'embase **TUNER** permet d'envoyer le signal d'entrée non affecté par le changement de volume directement à un accordeur.
- 5 Le sélecteur **POLARITY** permet de sélectionner le mode de fonctionnement du connecteur EXP : TRS (pointe-anneau-manchon) ou RTS (anneau-pointe-manchon). Cela permet de le rendre compatible avec une large gamme de produits.
- 6 Le potentiomètre **MIN VOL** permet de régler le niveau minimum du volume lorsque la pédale est complètement relevée. Si vous placez ce réglage au minimum, le volume est totalement coupé lorsque la pédale est relevée.
- 7 La vis de tension située sous le pédalier permet de régler la dureté de la pédale. Tournez cette vis vers la gauche pour diminuer la dureté et vers la droite pour l'augmenter.

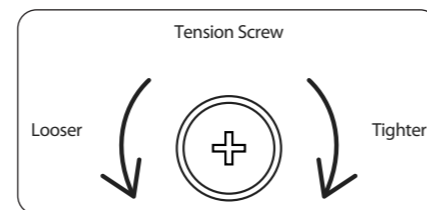

## DE Schritt 2: Bedienelemente

- 1 **INPUT**-Buchse wird via 6,3 mm TS-Kabel mit einer Gitarre oder einem anderen Instrument verbunden.
- 2 **OUTPUT**-Buchse leitet das geregelte Signal via 6,3 mm TS-Kabel zu anderen Effektpedalen oder zum Verstärker.
- 3 **EXP**-Buchse wird via 6,3 mm TRS-Kabel mit einem Effektpedal oder Keyboard verbunden.
- 4 **TUNER**-Buchse leitet das Eingangssignal ohne Pegelregelung direkt zu einem Tuner-Pedal.
- 5 Der **POLARITY**-Schalter wählt zwischen dem TRS (Spitze-Ring-Schirm) und RTS (Ring-Spitze-Schirm) Betrieb der EXP-Buchse, wodurch das Pedal mit einer breiten Produktpalette betrieben werden kann.
- 6 **MIN VOL**-Regler bestimmt die Mindestlautstärke auf der „Absatzseite“ (Pedal nach hinten durchgedrückt). Ist der Regler ganz nach links gedreht, kann man das Ausgangssignal mit dem Pedal komplett stummschalten.
- 7 Die Spannungsschraube auf der Unterseite bestimmt stufenlos, wie leicht (Linksdrehung) oder hart (Rechtsdrehung) sich das Pedal bewegen lässt.

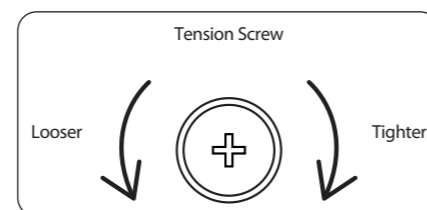

## PT Passo 2: Controles

- 1 O jack **INPUT** aceita um cabo TS de ¼" proveniente de uma guitarra ou outro instrumento.
- 2 O jack **OUTPUT** envia o sinal ajustado para outros pedais de efeito ou amplificador através de um cabo TS de ¼".
- 3 O jack **EXP** conecta o pedal de efeitos ou teclado através de cabo TRS de ¼".
- 4 O jack **TUNER** envia o sinal de entrada diretamente para um pedal afinador, não afetado por mudanças em volume.
- 5 O botão **POLARITY** seleciona operações TRS (ponta-anel-manga) ou RTS (anel-ponta-manga) para o jack EXP, possibilitando que o pedal acomode uma vasta gama de produtos.
- 6 O botão **MIN VOL** determina o ajuste de volume mínimo da "parte do calcanhar". Girar o botão totalmente na posição anti-horária permite que o pedal deixe a saída em modo mute total.
- 7 O parafuso de tensão na parte inferior do pedal ajusta a rigidez do pedal. Gire o parafuso para a esquerda para que ele fique mais solto e para a direita para que ele fique mais apertado.

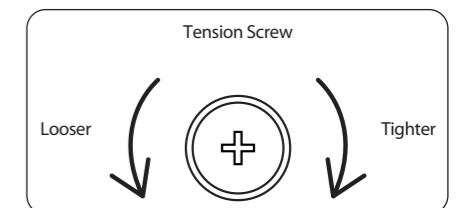

## IT Passo 2: Controllo

- 1 La presa **INPUT** accetta un jack sbilanciato da 6,35mm da una chitarra o un altro strumento.
- 2 La presa **OUTPUT** invia il segnale regolato ad altri pedali di effetti o amplificatore tramite jack sbilanciato da 6,35mm.
- 3 Il jack **EXP** si collega a un pedale effetti o a una tastiera tramite jack a 3 poli da 6,35mm.
- 4 Il jack **TUNER** invia il segnale in ingresso direttamente a un accordatore, non influenzato dalle variazioni di volume.
- 5 L'interruttore **POLARITY** seleziona l'operazione TRS (tip-ring-sleeve) o RTS (ring-tip-sleeve) per il jack EXP a tre poli, consentendo al pedale di funzionare correttamente con un'ampia gamma di prodotti.
- 6 La manopola **MIN VOL** stabilisce l'impostazione del volume minimo per il lato "tallone". Ruotando la manopola completamente in senso antiorario si consente al pedale di silenziare completamente l'uscita.
- 7 La vite di tensione sulla parte inferiore del pedale regola la risposta del pedale. Girare la vite a sinistra per una risposta meno rigida o girarla a destra per una risposta più rigida.

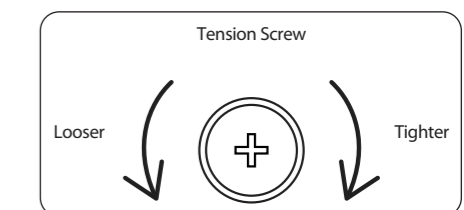

FR

DE

PT

IT

# FOOT CONTROLLER FC600 V2 Controls

## NL Stap 2: Bediening

- 1 **INPUT**-aansluiting accepteert een ¼" TS-kabel van een gitaar of ander instrument.
- 2 **OUTPUT**-aansluiting stuurt het aangepaste signaal naar andere effectpedalen of versterker via ¼" TS-kabel.
- 3 **EXP**-aansluiting wordt aangesloten op een effectpedaal of toetsenbord via ¼" TRS-kabel.
- 4 **TUNER**-aansluiting stuurt het ingangssignaal rechtstreeks naar een tunerpedaal, niet beïnvloed door veranderingen in het volume.
- 5 **POLARITY**-schakelaar selecteert tussen TRS (tip-ring-sleeve) of RTS (ring-tip-sleeve) bediening voor de EXP-aansluiting, waardoor het pedaal geschikt is voor een breed scala aan producten.
- 6 **MIN VOL**-knop bepaalt de minimale volume-instelling voor de "hiezijde". Door de knop volledig tegen de klok in te draaien, kan het pedaal de output volledig dempen.
- 7 De spanschroef aan de onderkant van het pedaal past aan hoe stijf het pedaal aanvoelt. Draai de schroef naar links voor een losser gevoel of naar rechts voor een strakker gevoel.

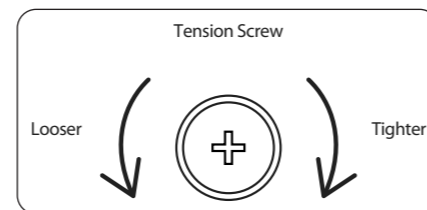

## SE Steg 2: Kontrollerr

- 1 **INPUT**-uttaget accepterar en ¼" TS-kabel från en gitarr eller annat instrument.
- 2 **OUTPUT**-uttaget skickar den justerade signalen till andra effektpedaler eller förstärkare via ¼"TS-kabel.
- 3 **EXP**-uttaget ansluts till en effektpedal eller tangentbord via ¼" TRS-kabel.
- 4 **TUNER**-uttaget skickar ingångssignalen direkt ut till en tunerpedal, påverkas inte av volymförändringar.
- 5 **POLARITY**-omkopplaren väljer mellan TRS (tip-ring-ärm) eller RTS (ring-tip-ärm) -manövrering för EXP-uttaget, så att pedalen rymmer ett brett utbud av produkter.
- 6 **MIN VOL**-ratten bestämmer minsta volyminställning för "hälsidan". Genom att vrida ratten helt moturs kan pedalen stänga av utgången helt.
- 7 Spännskruven på botten av pedalen justerar hur styv pedalen känns. Vrid skruven åt vänster för en lättare känsla eller sväng höger för en stramare känsla.

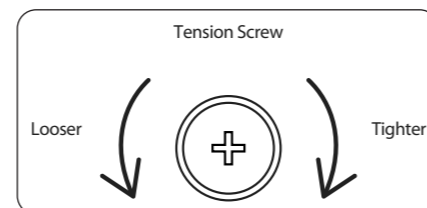

## PL Krok 2: Sterowanica

- 1 Do gniazda **INPUT** można podłączyć kabel ¼" TS z gitary lub innego instrumentu.
- 2 Gniazdo **OUTPUT** przesyła wyregulowany sygnał do innych efektów lub wzmacniacza za pomocą kabla ¼" TS.
- 3 Gniazdo **EXP** łączy się z pedałem efektów lub klawiaturą za pomocą kabla ¼" TRS.
- 4 Gniazdo **TUNER** wysyła sygnał wejściowy bezpośrednio do pedału tunera, niezmienny przez zmiany głośności.
- 5 Przełącznik **POLARITY** wybiera pomiędzy trybem TRS (końcówka-pierścień-tuleja) lub RTS (pierścień-końcówka-tuleja) dla gniazda EXP, umożliwiając pedałowi dostosowanie do szerokiej gamy produktów.
- 6 Pokrętło **MIN VOL** określa minimalne ustawienie głośności dla „strony pięty”. Całkowite obrócenie pokrętła w kierunku przeciwnym do ruchu wskazówek zegara umożliwia całkowite wyciszenie wyjścia przez pedał.
- 7 Śruba napinająca na dole pedału reguluje sztywność pedału. Obróć śrubę w lewo, aby poczuć się luźniej, lub w prawo, aby poczuć mocniej.

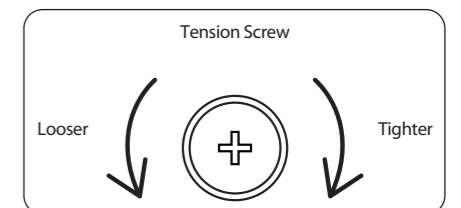

## JP ステップ 2: コントロール

- 1 **INPUT** ジャックは、ギターや他の楽器からの ¼" TSケーブルを受け入れます。
- 2 **OUTPUT** ジャックは、調整された信号を ¼" TSケーブルを介して他のエフェクトペダルやアンプに送信します。
- 3 **EXP** ジャックは、¼" TRSケーブルを介してエフェクトペダルやキーボードに接続します。
- 4 **TUNER** ジャックは、入力信号を音量の変化に影響されずに直接チューナーペダルに送信します。
- 5 **POLARITY** スイッチは、EXPジャック用のTRS (チップリングスリーブ) 操作とRTS (リングチップスリーブ) 操作を選択でき、ペダルが幅広い製品に対応できるようにします。
- 6 **MIN VOL** ノブは、「かかと側」の最小音量設定を決定します。ノブを完全に反時計回りに回すと、ペダルの出力が完全にミュートされます。
- 7 ペダルの底部にあるテンションネジは、ペダルの硬さを調整します。ネジを左に回すとペダルが緩くなり、右に回すとペダルが硬くなります。

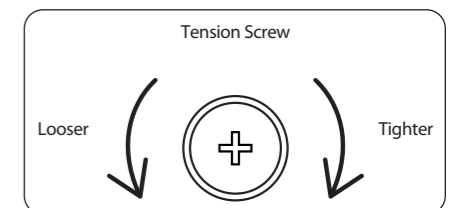

# FOOT CONTROLLER FC600 V2 Controls

## CN 第二步: 控制

- ① **INPUT** 接口接收来自吉他或其他乐器的 1/4" TS 电缆信号。
- ② **OUTPUT** 接口通过 1/4" TS 电缆将调整后的信号发送到其他效果器或放大器。
- ③ **EXP** 接口通过 1/4" TRS 电缆连接到效果器或键盘。
- ④ **TUNER** 接口将输入信号直接传送到调谐器踏板, 不受音量变化的影响。
- ⑤ **POLARITY** 开关选择 TRS (尖-环-套) 或 RTS (环-尖-套) 操作方式, 允许踏板适应各种产品。
- ⑥ **MIN VOL** 旋钮确定“脚后跟侧”的最小音量设置。将旋钮完全逆时针旋转, 可以使踏板完全静音。
- ⑦ 踏板底部的张力螺丝可以调整踏板的硬度。向左旋转螺丝可以让踏板感觉更松, 向右旋转可以让踏板感觉更紧。

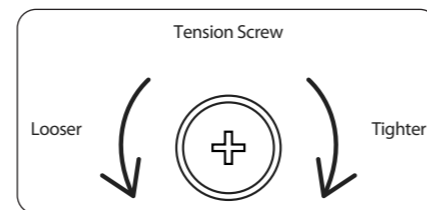

# Specifications

Control	
Main volume	Foot pedal with adjustable torque
Minimum volume	Trim control
Expression polarity switch	TRS or RTS (for maximum compatibility)
Connectors	
Input	1/4" TS
Input impedance	250 kΩ to 750 kΩ (depending on Trim control position)
Output	1/4" TS
Expression	1/4" TRS
Tuner out	1/4" TS
Physical	
Dimensions (max)	112 x 298 x 130 mm (4.4 x 11.7 x 5.1 in)
Dimensions (min)	112 x 298 x 70 mm (4.4 x 11.7 x 2.8 in)
Weight	1.4 kg (3.1 lbs)

## 技术参数

控制	
主卷	脚踏板, 扭矩可调
最小体积	修剪控制
表情极性开关	TRS 或 RTS (最大兼容性)
连接器	
输入	1/4" TS
输入阻抗	250 kΩ 至 750 kΩ (取决于修剪控制位置)
输出	1/4" TS
表达	1/4" TRS
调音器	1/4" TS
身体的	
尺寸 (最大)	112 x 298 x 130 mm (4.4 x 11.7 x 5.1 in)
尺寸 (最小)	112 x 298 x 70 mm (4.4 x 11.7 x 2.8 in)
重量	1.4 kg (3.1 lbs)



## Other important information

### EN Important information

**1. Register online.** Please register your new Music Tribe equipment right after you purchase it by visiting musictribe.com. Registering your purchase using our simple online form helps us to process your repair claims more quickly and efficiently. Also, read the terms and conditions of our warranty, if applicable.

**2. Malfunction.** Should your Music Tribe Authorized Reseller not be located in your vicinity, you may contact the Music Tribe Authorized Fulfiller for your country listed under "Support" at musictribe.com. Should your country not be listed, please check if your problem can be dealt with by our "Online Support" which may also be found under "Support" at musictribe.com. Alternatively, please submit an online warranty claim at musictribe.com BEFORE returning the product.

**3. Power Connections.** Before plugging the unit into a power socket, please make sure you are using the correct mains voltage for your particular model. Faulty fuses must be replaced with fuses of the same type and rating without exception.

### FR Informations importantes

**1. Enregistrez-vous en ligne.** Prenez le temps d'enregistrer votre produit Music Tribe aussi vite que possible sur le site Internet musictribe.com. Le fait d'enregistrer le produit en ligne nous permet de gérer les réparations plus rapidement et plus efficacement. Prenez également le temps de lire les termes et conditions de notre garantie.

**2. Dysfonctionnement.** Si vous n'avez pas de revendeur Music Tribe près de chez vous, contactez le distributeur Music Tribe de votre pays : consultez la liste des distributeurs de votre pays dans la page "Support" de notre site Internet musictribe.com. Si votre pays n'est pas dans la liste, essayez de résoudre votre problème avec notre "aide en ligne" que vous trouverez également dans la section "Support" du site musictribe.com. Vous pouvez également nous faire parvenir directement votre demande de réparation sous garantie par Internet sur le site musictribe.com AVANT de nous renvoyer le produit.

**3. Raccordement au secteur.** Avant de relier cet équipement au secteur, assurez-vous que la tension secteur de votre région soit compatible avec l'appareil. Veillez à remplacer les fusibles uniquement par des modèles exactement de même taille et de même valeur électrique — sans aucune exception.

### PT Outras Informações Importantes

**1. Registre-se online.** Por favor, registre seu novo equipamento Music Tribe logo após a compra visitando o site musictribe.com Registrar sua compra usando nosso simples formulário online nos ajuda a processar seus pedidos de reparos com maior rapidez e eficiência. Além disso, leia nossos termos e condições de garantia, caso seja necessário.

**2. Funcionamento Defeituoso.** Caso seu fornecedor Music Tribe não esteja localizado nas proximidades, você pode contatar um distribuidor Music Tribe para o seu país listado abaixo de "Suporte" em musictribe.com. Se seu país não estiver na lista, favor checar se seu problema pode ser resolvido com o nosso "Suporte Online" que também pode ser achado abaixo de "Suporte" em musictribe.com. Alternativamente, favor enviar uma solicitação de garantia online em musictribe.com ANTES da devolução do produto.

**3. Ligações.** Antes de ligar a unidade à tomada, assegure-se de que está a utilizar a voltagem correcta para o modelo em questão. Os fusíveis com defeito terão de ser substituídos, sem qualquer excepção, por fusíveis do mesmo tipo e corrente nominal.

### NL Belangrijke informatie

**1. Registreer online.** Registreer uw nieuwe Music Tribe-apparaat direct nadat u deze hebt gekocht door naar musictribe.com te gaan. Door uw aankoop te registreren via ons eenvoudige online formulier, kunnen wij uw reparatieclaims sneller en efficiënter verwerken. Lees ook de voorwaarden van onze garantie, indien van toepassing.

**2. Storing.** Mocht uw door Music Tribe geautoriseerde wederverkoper niet bij u in de buurt zijn gevestigd, dan kunt u contact opnemen met de door Music Tribe Authorized Fulfiller voor uw land vermeld onder "Support" op musictribe.com. Als uw land niet in de lijst staat, controleer dan of uw probleem kan worden opgelost door onze "Online Support", die u ook kunt vinden onder "Support" op musictribe.com. U kunt ook een online garantieclaim indienen op musictribe.com VOORDAT u het product retourneert.

**3. Stroomaansluitingen.** Voordat u het apparaat op een stopcontact aansluit, moet u ervoor zorgen dat u de juiste netspanning voor uw specifieke model gebruikt. Defecte zekeringen moeten zonder uitzondering worden vervangen door zekeringen van hetzelfde type en dezelfde waarde.

### PL Ważna informacja

**1. Zarejestrować online.** Zarejestruj swój nowy sprzęt Music Tribe zaraz po zakupie na stronie musictribe.com. Zarejestrowanie zakupu za pomocą naszego prostego formularza online pomaga nam szybciej i efektywniej rozpatrywać roszczenia dotyczące naprawy. Przeczytaj również warunki naszej gwarancji, jeśli dotyczy.

**2. Awaria.** Jeśli Twój autoryzowany sprzedawca Music Tribe nie znajduje się w pobliżu, możesz skontaktować się z autoryzowanym dostawcą Music Tribe dla swojego kraju, wymienionym w sekcji „Wsparcie” na stronie musictribe.com. Jeśli Twojego kraju nie ma na liście, sprawdź, czy Twój problem może zostać rozwiązany przez nasze „Wsparcie online”, które można również znaleźć w sekcji „Wsparcie” na stronie musictribe.com. Alternatywnie, prześlij zgłoszenie gwarancyjne online na musictribe.com PRZED zwrotem produktu.

**3. Połączenia zasilania.** Przed podłączeniem urządzenia do gniazdka sieciowego upewnij się, że używasz odpowiedniego napięcia sieciowego dla danego modelu. Wadliwe bezpieczniki należy bez wyjątku wymienić na bezpieczniki tego samego typu i wartości.

### CN 其他的重要信息

**1. 在线注册。** 购买后, 请访问我们的网站立即注册新的 Music Tribe 设备。使用我们简单的在线表格注册您的购买信息有助于我们更快, 更有效地处理您的维修索赔。另外, 请阅读我们保修的条款和条件 (如适用)。

**2. 无法正常工作。** 如果您所在地区没有 Music Tribe 授权的经销商, 您可以联系您所在国家/地区的 Music Tribe 授权履行者, 其联系方式在 behringer.com 的“支持”部分列出。如果您的国家/地区未列出, 请检查您的问题是否可以通过我们的“在线支持”解决, 该选项也可以在 behringer.com 的“支持”部分找到。或者, 您也可以在退回产品之前在 behringer.com 提交在线保修索赔。

**3. 电源连接。** 将本设备连接电源前, 请确保使用的电压正确。保险丝需要更换时, 必须使用相同型号及定额的保险丝。

### ES Aspectos importantes

**1. Registro online.** Le recomendamos que registre su nuevo aparato Music Tribe justo después de su compra accediendo a la página web musictribe.com. El registro de su compra a través de nuestro sencillo sistema online nos ayudará a resolver cualquier incidencia que se presente a la mayor brevedad posible. Además, aproveche para leer los términos y condiciones de nuestra garantía, si es aplicable en su caso.

**2. Averías.** En el caso de que no exista un distribuidor Music Tribe en las inmediaciones, puede ponerse en contacto con el distribuidor Music Tribe de su país, que encontrará dentro del apartado "Support" de nuestra página web musictribe.com. En caso de que su país no aparezca en ese listado, acceda a la sección "Online Support" (que también encontrará dentro del apartado "Support" de nuestra página web) y compruebe si su problema aparece descrito y solucionado allí. De forma alternativa, envíenos a través de la página web una solicitud online de soporte en periodo de garantía ANTES de devolvernos el aparato.

**3. Conexiones de corriente.** Antes de enchufar este aparato a una salida de corriente, asegúrese de que dicha salida sea del voltaje adecuado para su modelo concreto. En caso de que deba sustituir un fusible quemado, deberá hacerlo por otro de idénticas especificaciones, sin excepción.

### DE Weitere wichtige Informationen

**1. Online registrieren.** Bitte registrieren Sie Ihr neues Music Tribe-Gerät direkt nach dem Kauf auf der website musictribe.com. Wenn Sie Ihren Kauf mit unserem einfachen online Formular registrieren, können wir Ihre Reparaturansprüche schneller und effizienter bearbeiten. Lesen Sie bitte auch unsere Garantiebedingungen, falls zutreffend.

**2. Funktionsfehler.** Sollte sich kein Music Tribe Händler in Ihrer Nähe befinden, können Sie den Music Tribe Vertrieb Ihres Landes kontaktieren, der auf musictribe.com unter „Support“ aufgeführt ist. Sollte Ihr Land nicht aufgelistet sein, prüfen Sie bitte, ob Ihr Problem von unserem „Online Support“ gelöst werden kann, den Sie ebenfalls auf musictribe.com unter „Support“ finden. Alternativ reichen Sie bitte Ihren Garantieanspruch online auf musictribe.com ein, BEVOR Sie das Produkt zurücksenden.

**3. Stromanschluss.** Bevor Sie das Gerät an eine Netzsteckdose anschließen, prüfen Sie bitte, ob Sie die korrekte Netzspannung für Ihr spezielles Modell verwenden. Fehlerhafte Sicherungen müssen ausnahmslos durch Sicherungen des gleichen Typs und Nennwerts ersetzt werden.

### IT Informazioni importanti

**1. Registratevi online.** Vi invitiamo a registrare il nuovo apparecchio Music Tribe subito dopo averlo acquistato visitando musictribe.com. La registrazione dell'acquisto tramite il nostro semplice modulo online ci consente di elaborare le richieste di riparazione in modo più rapido ed efficiente. Leggete anche i termini e le condizioni della nostra garanzia, qualora applicabile.

**2. Malfunzionamento.** Nel caso in cui il rivenditore autorizzato Music Tribe non si trovi nelle vostre vicinanze, potete contattare il Music Tribe Authorized Fulfiller per il vostro paese, elencato in "Support" @ musictribe.com. Se la vostra nazione non è elencata, controllate se il problema può essere risolto tramite il nostro "Online Support" che può anche essere trovato sotto "Support" @ musictribe.com. In alternativa, inviate una richiesta di garanzia online su musictribe.com PRIMA di restituire il prodotto.

**3. Collegamento all'alimentazione.** Prima di collegare l'unità a una presa di corrente, assicuratevi di utilizzare la tensione di rete corretta per il modello specifico. I fusibili guasti devono essere sostituiti, senza eccezioni, con fusibili dello stesso tipo e valore nominale.

### SE Viktig information

**1. Registrera online.** Registrera din nya Music Tribe-utrustning direkt efter att du köpt den genom att besöka musictribe.com. Att registrera ditt köp med vårt enkla onlineformulär hjälper oss att behandla dina reparationsanspråk snabbare och mer effektivt. Läs också villkoren i vår garanti, om tillämpligt.

**2. Fel.** Om din Music Tribe-auktorerade återförsäljare inte finns i din närhet kan du kontakta Music Tribe Authorized Fulfiller för ditt land listat under "Support" på musictribe.com. Om ditt land inte är listat, kontrollera om ditt problem kan hanteras av vår "Onlinesupport" som också finns under "Support" på musictribe.com. Alternativt kan du skicka in ett online-garantianspråk på musictribe.com INNAN du returnerar produkten.

**3. Strömanslutningar.** Innan du ansluter enheten till ett eluttag, se till att du använder rätt nätspanning för just din modell. Felaktiga säkringar måste bytas ut mot säkringar av samma typ och märkning utan undantag.

### JP その他の重要な情報

**1. ヒューズの格納部 / 電圧の選択:** ユニットをパワーソケットに接続する前に、各モデルに対応した正しい主電源を使用していることを確認してください。ユニットによっては、230 V と 120 V の 2 つの違うポジションを切り替えて使う、ヒューズの格納部を備えているものがあります。正しくない値のヒューズは、絶対に適切な値のヒューズに交換されている必要があります。

**2. 故障:** Music Tribe ディーラーがお客様のお近くにないときは、musictribe.com の "Support" 内に列記されている、お客様の国の Music Tribe ディストリビューターにコンタクトすることができます。お客様の国がリストにない場合は、同じ musictribe.com の "Support" 内にある "Online Support" でお客様の問題が処理できないか、チェックしてみてください。あるいは、商品を返送する前に、musictribe.com で、オンラインの保証請求を要請してください。

**3. 電源接続:** 電源ソケットに電源コードを接続する前に、本製品に適切な電圧を使用していることをご確認ください。不具合が発生したヒューズは必ず電圧および電流、種類が同じヒューズに交換する必要があります。



Hereby, Music Tribe declares that this product is in compliance with Directive 2011/65/EU and Amendment 2015/863/EU, Directive 2012/19/EU, Regulation 519/2012 REACH SVHC and Directive 1907/2006/EC, and this passive product is not applicable to EMC Directive 2014/30/EU, LV Directive 2014/35/EU.

Full text of EU DoC is available at <https://community.musictribe.com/>

EU Representative: Music Tribe Brands DK A/S  
Address: Gammel Strand 44, DK-1202 København K, Denmark

UK Representative: Music Tribe Brands UK Ltd.  
Address: 8<sup>th</sup> Floor, 20 Farringdon Street London EC4A 4AB, United Kingdom



Correct disposal of this product: This symbol indicates that this product must not be disposed of with household waste, according to the WEEE Directive (2012/19/EU) and your national law. This product should be taken to a collection center licensed for the recycling of waste electrical and electronic equipment (EEE). The mishandling of this type of waste could have a possible negative impact on the environment and human health due to potentially hazardous substances that are generally associated with EEE. At the same time, your cooperation in the correct disposal of this product will contribute to the efficient use of natural resources. For more information about where you can take your waste equipment for recycling, please contact your local city office, or your household waste collection service.

We Hear You