

# Quick Start Guide

EN

ES

FR

DE

PT

IT

NL

SE

PL

JP

CN

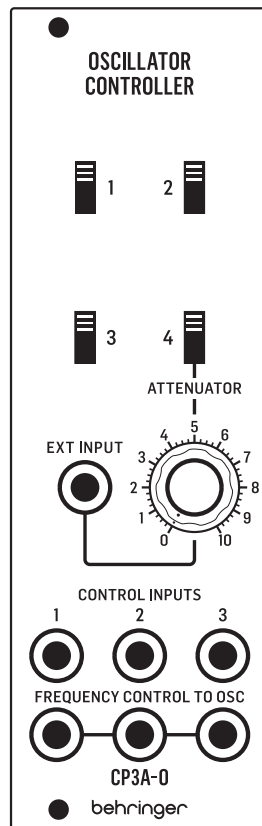

## CP3A-O OSCILLATOR CONTROLLER

Legendary Analog Oscillator Controller Module for Eurorack

behringer

**EN Safety Instruction**

1. Please read and follow all instructions.
2. Keep the apparatus away from water, except for outdoor products.
3. Clean only with a dry cloth.
4. Do not block any ventilation openings. Install in accordance with the manufacturer's instructions.
5. Do not install near any heat sources such as radiators, heat registers, stoves or other apparatus (including amplifiers) that produce heat.
6. Use only attachments/accessories specified by the manufacturer.



7. Use only specified carts, stands, tripods, brackets, or tables. Use caution to prevent tip-over when moving the cart/apparatus combination.

8. Avoid installing in confined spaces like bookcases.
9. Do not place near naked flame sources, such as lighted candles.
10. Operating temperature range 5° to 45°C (41° to 113°F).

**LEGAL DISCLAIMER**

Music Tribe accepts no liability for any loss which may be suffered by any person who relies either wholly or in part upon any description, photograph, or statement contained herein. Technical specifications, appearances and other information are subject to change without notice. All trademarks are the property of their respective owners. Midas, Klark Teknik, Lab Gruppen, Lake, Tannoy, Turbosound, TC Electronic, TC Helicon, Behringer, Bugera, Aston Microphones and Coolaudio are trademarks or registered trademarks of Music Tribe Global Brands Ltd. © Music Tribe Global Brands Ltd. 2024 All rights reserved.

**LIMITED WARRANTY**

For the applicable warranty terms and conditions and additional information regarding Music Tribe's Limited Warranty, please see complete details online at [community.musictribe.com/support](https://community.musictribe.com/support).

**ES Instrucción de seguridad**

1. Por favor, lea y siga todas las instrucciones.
2. Mantenga el aparato alejado del agua, excepto para productos destinados al uso en exteriores.
3. Limpie solo con un paño seco.
4. No bloquee ninguna abertura de ventilación. Instale de acuerdo con las instrucciones del fabricante.
5. No instale cerca de fuentes de calor como radiadores, registros de calor, estufas u otros aparatos (incluyendo amplificadores) que generen calor.

**6. Utilice solo accesorios especificados por el fabricante.**

7. Use solo carros, soportes, tripodes, soportes o mesas especificados. Tenga precaución para evitar el vuelco al mover la combinación carro/aparato.

8. Evite la instalación en espacios confinados como estanterías.
9. No colocar cerca de fuentes de llama desnuda, como velas encendidas.
10. Rango de temperatura de funcionamiento de 5° a 45°C (41° a 113°F).

**NEGACIÓN LEGAL**

Music Tribe no admite ningún tipo de responsabilidad por cualquier daño o pérdida que pudiera sufrir cualquier persona por confiar total o parcialmente en la descripción, fotografías o afirmaciones contenidas en este documento. Las especificaciones técnicas, imágenes y otras informaciones contenidas en este documento están sujetas a modificaciones sin previo aviso. Todas las marcas comerciales que aparecen aquí son propiedad de sus respectivos dueños. Midas, Klark Teknik, Lab Gruppen, Lake, Tannoy, Turbosound, TC Electronic, TC Helicon, Behringer, Bugera, Aston Microphones y Coolaudio son marcas comerciales o marcas registradas de Music Tribe Global Brands Ltd. © Music Tribe Global Brands Ltd. 2024 Reservados todos los derechos.

**GARANTÍA LIMITADA**

Si quiere conocer los detalles y condiciones aplicables de la garantía así como información adicional sobre la Garantía limitada de Music Tribe, consulte online toda la información en la web [community.musictribe.com/support](https://community.musictribe.com/support).

**FR Consignes de sécurité**

1. Veuillez lire et suivre toutes les instructions.
2. Gardez l'appareil éloigné de l'eau, sauf pour les produits destinés à une utilisation en extérieur.
3. Nettoyez uniquement avec un chiffon sec.
4. Ne bloquez aucune ouverture de ventilation. Installez conformément aux instructions du fabricant.
5. N'installez pas près de sources de chaleur telles que radiateurs, grilles de chaleur, cuisinières ou autres appareils (y compris les amplificateurs) qui produisent de la chaleur.
6. Utilisez uniquement les accessoires spécifiques par le fabricant.



7. Utilisez uniquement des chariots, des supports, des trépieds, des supports ou des tables spécifiques. Faites attention pour éviter le renversement lors du déplacement de la combinaison chariot/appareil.

8. Évitez l'installation dans des espaces confinés comme les bibliothèques.
9. Ne pas placer près de sources de flamme nue, telles que des bougies allumées.
10. Plage de température de fonctionnement de 5° à 45°C (41° à 113°F).

**DÉNI LÉGAL**

Music Tribe ne peut être tenu pour responsable pour toute perte pouvant être subie par toute personne se fiant en partie ou en totalité à toute description, photographie ou affirmation contenue dans ce document. Les caractéristiques, l'apparence et d'autres informations peuvent faire l'objet de modifications sans notification. Toutes les marques appartiennent à leurs propriétaires respectifs. Midas, Klark Teknik, Lab Gruppen, Lake, Tannoy, Turbosound, TC Electronic, TC Helicon, Behringer, Bugera, Aston Microphones et Coolaudio sont des marques ou marques déposées de Music Tribe Global Brands Ltd. © Music Tribe Global Brands Ltd. 2024 Tous droits réservés.

**GARANTIE LIMITÉE**

Pour connaître les termes et conditions de garantie applicables, ainsi que les informations supplémentaires et détaillées sur la Garantie Limitée de Music Tribe, consultez le site Internet [community.musictribe.com/support](https://community.musictribe.com/support).

**DE Wichtige Sicherheitshinweise**

1. Bitte lesen Sie alle Anweisungen sorgfältig durch und befolgen Sie diese.
2. Halten Sie das Gerät von Wasser fern, außer für Produkte, die für den Außeneinsatz vorgesehen sind.
3. Reinigen Sie es nur mit einem trockenen Tuch.
4. Blockieren Sie keine Belüftungsöffnungen. Installieren Sie gemäß den Anweisungen des Herstellers.
5. Installieren Sie nicht in der Nähe von Wärmequellen wie Heizkörpern, Heizregistern, Öfen oder anderen Geräten (einschließlich Verstärkern), die Wärme erzeugen.
6. Verwenden Sie nur Zubehörteile, die vom Hersteller angegeben sind.



7. Verwenden Sie nur spezifizierte Wagen, Ständer, Stative, Halterungen oder Tische. Achten Sie darauf, beim Bewegen der Wagen-Geräte-Kombination ein Umkippen zu vermeiden.

8. Vermeiden Sie die Installation in beengten Räumen wie Bücherregalen.
9. Nicht in der Nähe von offenen Flammenquellen platzieren, wie brennende Kerzen.
10. Betriebstemperaturbereich von 5° bis 45°C (41° bis 113°F).

**HAFTUNGSAUSSCHLUSS**

Music Tribe übernimmt keine Haftung für Verluste, die Personen entstanden sind, die sich ganz oder teilweise auf hier enthaltene Beschreibungen, Fotos oder Aussagen verlassen haben. Technische Daten, Erscheinungsbild und andere Informationen können ohne vorherige Ankündigung geändert werden. Alle Warenzeichen sind Eigentum der jeweiligen Inhaber. Midas, Klark Teknik, Lab Gruppen, Lake, Tannoy, Turbosound, TC Electronic, TC Helicon, Behringer, Bugera, Aston Microphones und Coolaudio sind Warenzeichen oder eingetragene Warenzeichen der Music Tribe Global Brands Ltd. © Music Tribe Global Brands Ltd. 2024 Alle Rechte vorbehalten.

**BESCHRÄNKTE GARANTIE**

Die geltenden Garantiebedingungen und zusätzliche Informationen bezüglich der von Music Tribe gewährten beschränkten Garantie finden Sie online unter [community.musictribe.com/support](https://community.musictribe.com/support).

**PT Instruções de Segurança Importantes**

1. Por favor, leia e siga todas as instruções.
2. Mantenha o aparelho longe da água, exceto para produtos destinados ao uso externo.
3. Limpe apenas com um pano seco.
4. Não bloqueie nenhuma abertura de ventilação. Instale de acordo com as instruções do fabricante.
5. Não instale próximo a fontes de calor, como radiadores, grelhas de calor, fogões ou outros aparelhos (incluindo amplificadores) que gerem calor.
6. Use apenas acessórios especificados pelo fabricante.
7. Use apenas carrinhos, suportes, tripés, suportes ou mesas especificados. Tenha cuidado para evitar tombamentos ao mover a combinação carrinho/aparelho.



8. Evite instalar em espaços confinados, como estantes.

9. Não coloque perto de fontes de chama nua, como velas acesas.

10. Intervalo de temperatura de operação de 5° a 45°C (41° a 113°F).

**LEGAL RENUNCIANTE**

O Music Tribe não se responsabiliza por perda alguma que possa ser sofrida por qualquer pessoa que dependa, seja de maneira completa ou parcial, de qualquer descrição, fotografia, ou declaração aqui contidas. Dados técnicos, aparências e outras informações estão sujeitas a modificações sem aviso prévio. Todas as marcas são propriedade de seus respectivos donos. Midas, Klark Teknik, Lab Gruppen, Lake, Tannoy, Turbosound, TC Electronic, TC Helicon, Behringer, Bugera, Aston Microphones e Coolaudio são marcas ou marcas registradas do Music Tribe Global Brands Ltd. © Music Tribe Global Brands Ltd. 2024 Todos direitos reservados.

**GARANTIA LIMITADA**

Para obter os termos de garantia aplicáveis e condições e informações adicionais a respeito da garantia limitada do Music Tribe, favor verificar detalhes na íntegra através do website [community.musictribe.com/support](https://community.musictribe.com/support).

**IT Istruzioni di sicurezza importanti**

1. Per favore, leggere e seguire tutte le istruzioni.
2. Mantenere l'apparecchio lontano dall'acqua, tranne per i prodotti destinati all'uso all'aperto.
3. Pulire solo con un panno asciutto.
4. Non ostruire alcuna apertura di ventilazione. Installare in conformità alle istruzioni del produttore.
5. Non installare vicino a fonti di calore come termosifoni, bocchette di calore, fornelli o altri apparecchi (compresi gli amplificatori) che producono calore.
6. Utilizzare solo accessori specificati dal produttore.



7. Usare solo carrelli, supporti, treppiedi, staffe o tavoli specificati. Prestare attenzione per evitare il ribaltamento durante lo spostamento della combinazione carrello/apparecchio.

8. Evitare l'installazione in spazi confinati come librerie.
9. Non posizionare vicino a fonti di fiamma nuda, come candele accese.
10. Intervallo di temperatura di funzionamento da 5° a 45°C (41° a 113°F).

**DISCLAIMER LEGALE**

Music Tribe non si assume alcuna responsabilità per eventuali danni che possono essere subiti da chiunque

si affidi in tutto o in parte a qualsiasi descrizione, fotografia o dichiarazione contenuta qui. Specifiche tecniche, aspetti e altre informazioni sono soggette a modifiche senza preavviso. Tutti i marchi sono di proprietà dei rispettivi titolari. Midas, Klark Teknik, Lab Gruppen, Lake, Tannoy, Turbosound, TC Electronic, TC Helicon, Behringer, Bugera, Aston Microphones e Coolaudio sono marchi o marchi registrati di Music Tribe Global Brands Ltd. © Music Tribe Global Brands Ltd. 2024 Tutti i diritti riservati.

**GARANZIA LIMITATA**

Per i termini e le condizioni di garanzia applicabili e le informazioni aggiuntive relative alla garanzia limitata di Music Tribe, consultare online i dettagli completi su [community.musictribe.com/support](https://community.musictribe.com/support).

**NL Belangrijke veiligheidsvoorschriften**

1. Lees alsjeblieft alle instructies en volg deze op.
2. Houd het apparaat uit de buurt van water, behalve voor producten die bedoeld zijn voor buitengebruik.
3. Reinig alleen met een droge doek.
4. Blokker geen ventilatieopeningen. Installeer volgens de instructies van de fabrikant.
5. Installeer niet in de buurt van warmtebronnen zoals radiatoren, warmte registers, fornuizen of andere apparaten (inclusief versterkers) die warmte produceren.
6. Gebruik alleen accessoires die door de fabrikant zijn gespecificeerd.



7. Gebruik alleen gespecificeerde karren, standaards, statieven, beugels of tafels. Wees voorzichtig om kantelen te voorkomen bij het verplaatsen van de kar/apparaatcombinatie.

8. Vermijd installatie in afgesloten ruimtes zoals boekenkasten.
9. Plaats niet in de buurt van naakte vlambronnen, zoals brandende kaarsen.
10. Bedrijfstemperatuurbereik van 5° tot 45°C (41° tot 113°F).

**WETTELIJKE ONTKENNING**

Music Tribe aanvaardt geen aansprakelijkheid voor enig verlies dat kan worden geleden door een persoon die geheel of gedeeltelijk vertrouwt op enige beschrijving, foto of verklaring hierin. Technische specificaties, verschijningen en andere informatie kunnen zonder voorafgaande kennisgeving worden gewijzigd. Alle handelsmerken zijn eigendom van hun respectievelijke eigenaren. Midas, Klark Teknik, Lab Gruppen, Lake, Tannoy, Turbosound, TC Electronic, TC Helicon, Behringer, Bugera, Aston Microphones en Coolaudio

zijn handelsmerken of gedeponeerde handelsmerken van Music Tribe Global Brands Ltd. © Music Tribe Global Brands Ltd. 2024 Alle rechten voorbehouden.

## BEPERKTE GARANTIE

Voor de toepasselijke garantievoorwaarden en aanvullende informatie met betrekking tot de beperkte garantie van Music Tribe, zie de volledige details online op [community.musictribe.com/support](https://community.musictribe.com/support).

## SE Viktiga säkerhetsanvisningar

1. Vänligen läs och följ alla instruktioner noggrant.
2. Håll apparaten borta från vatten, förutom för utomhusprodukter.
3. Rengör endast med en torr trasa.
4. Blockera inte några ventilationsöppningar. Installera enligt tillverkarens anvisningar.
5. Installera inte nära några värmekällor som element, värmeregistrar, spisar eller andra apparater (inklusive förstärkare) som genererar värme.
6. Använd endast tillbehör som anges av tillverkaren.



7. Använd endast specificerade vagnar, ställ, stativ, fästen eller bord. Var försiktig för att undvika att vagnen/apparatkombinationen tippas när den flyttas.

8. Undvik installation i trånga utrymmen som bokhyllor.

9. Placera inte nära öppen låga, såsom tända ljus.
10. Drifttemperaturområde 5° till 45°C (41° till 113°F).

## FRISKRIVNINGSKLAUSUL

Music Tribe tar inget ansvar för någon förlust som kan drabbas av någon person som helt eller delvis förlitar sig på någon beskrivning, fotografi eller uttalande som finns här. Tekniska specifikationer, utseenden och annan information kan ändras utan föregående meddelande. Alla varumärken tillhör respektive ägare. Midas, Klark Teknik, Lab Gruppen, Lake, Tannoy, Turbosound, TC Electronic, TC Helicon, Behringer, Bugera, Aston Microphones och Coolaudio är varumärken eller registrerade varumärken som tillhör Music Tribe Global Brands Ltd. © Music Tribe Global Brands Ltd. 2024 Alla Rättigheter reserverade.

## BEGRÄNSAD GARANTI

För tillämpliga garantivillkor och ytterligare information om Music Tribes begränsade garanti, se fullständig information online på [community.musictribe.com/support](https://community.musictribe.com/support).

## PL Ważne informacje o bezpieczeństwie

1. Proszę przeczytać i ściśle przestrzegać wszystkich instrukcji.
2. Trzymaj urządzenie z dala od wody, z wyjątkiem produktów przeznaczonych do użytku na zewnątrz.
3. Czyść tylko suchą szmatką.
4. Nie blokuj żadnych otworów wentylacyjnych. Instaluj zgodnie z instrukcjami producenta.
5. Nie instaluj w pobliżu źródeł ciepła, takich jak grzejniki, rejestratory ciepła, kuchenki lub inne urządzenia (w tym wzmacniacze), które generują ciepło.
6. Używaj tylko akcesoriów określonych przez producenta.



7. Używaj tylko określonych wózków, stojaków, statywów, uchwytów lub stołów. Uwważ, aby zapobiec przewróceniu się wózka/aparatu podczas przemieszczania.

8. Unikaj instalacji w ciasnych miejscach, takich jak regały na książki.

9. Nie umieszczaj w pobliżu źródeł otwartego ognia, takich jak zapalone świece.

10. Zakres temperatury pracy od 5° do 45°C (41° do 113°F).

## ZASTRZEŻENIA PRAWNE

Music Tribe nie ponosi odpowiedzialności za jakiegokolwiek straty, które mogą ponieść osoby, które polegają w całości lub w części na jakimkolwiek opisie, fotografii lub oświadczeniu zawartym w niniejszym dokumencie. Specyfikacje techniczne, wygląd i inne informacje mogą ulec zmianie bez powiadomienia. Wszystkie znaki towarowe są własnością ich odpowiednich właścicieli. Midas, Klark Teknik, Lab Gruppen, Lake, Tannoy, Turbosound, TC Electronic, TC Helicon, Behringer, Bugera, Aston Microphones i Coolaudio są znakami towarowymi lub zastrzeżonymi znakami towarowymi firmy Music Tribe Global Brands Ltd. © Music Tribe Global Brands Ltd. 2024 Wszystkie prawa zastrzeżone.

## OGRANICZONA GWARANCJA

Aby zapoznać się z obowiązującymi warunkami gwarancji i dodatkowymi informacjami dotyczącymi ograniczonej gwarancji Music Tribe, zapoznaj się ze wszystkimi szczegółami w trybie online pod adresem [community.musictribe.com/support](https://community.musictribe.com/support).

## JP 安全指示

1. すべての指示を読んで、従ってください。
2. 屋外の製品を除き、機器を水から遠ざけてください。
3. 乾いた布でのみ清掃してください。
4. 通気口を塞がないでください。メーカーの指示に従ってインストールしてください。
5. 暖房器、ヒートレジスター、ストーブなどの発熱機器（アンプを含む）の近くには取り付けしないでください。
6. メーカーが指定したアタッチメント/アクセサリのみ使用してください。



7. 指定されたカート、スタンド、三脚、ブラケット、またはテーブルのみ使用してください。カート/機器の組み合わせを移動する際には、転倒を防ぐ

よう注意してください。

8. 書棚などの密閉された空間には設置しないでください。

9. 裸火のような火の元の近くに置かないでください。

10. 動作温度範囲は摂氏 5 度から 45 度（華氏 41 度から 113 度）です。

## 法的放棄

ここに含まれる記述、写真、意見の全体または一部に依拠して、いかなる人が損害を生じさせた場合にも、Music Tribe は一切の賠償責任を負いません。技術仕様、外観およびその他の情報は予告なく変更になる場合があります。商標はすべて、それぞれの所有者に帰属します。Midas、Klark Teknik、Lab Gruppen、Lake、Tannoy、Turbosound、TC Electronic、TC Helicon、Behringer、Bugera、Aston Microphones および Coolaudio は Music Tribe Global Brands Ltd. の商標または登録商標です。© Music Tribe Global Brands Ltd. 2024 無断転用禁止。

## 限定保証

適用される保証条件と Music Tribe の限定保証に関する概要については、オンライン上 [community.musictribe.com/support](https://community.musictribe.com/support) にて詳細をご確認ください。

## CN 安全须知

1. 请阅读、保存、遵守所有的说明，注意所有的警示。
2. 请勿在靠近水的地方使用本产品。
3. 请用干布清洁本产品。
4. 请只使用厂家指定的附属设备和配件。不要堵塞任何通风口。按照制造商的说明进行安装。



5. 请只使用厂家指定的或随货销售的手推车、架子、三角架、支架和桌子等。若使用手推车来搬运设备，请注意安全放置设备，以避免手推车和设备倾

倒而受伤。

6. 请勿安装在密闭空间，如书柜或类似装置。

7. 请勿将本产品安装在热源附近，如暖气片、炉子或其它产生热量的设备（包括功放器）。产品上不要放置裸露的火焰源，如点燃的蜡烛。

8. 如果液体流入或异物落入设备内，设备遭雨淋或受潮，设备不能正常运作或被摔坏等，设备受损需进行维修时，所有维修均须由合格的维修人员进行维修。

## 法律声明

对于任何因在此说明书提到的全部或部分描述、图片或声明而造成的损失，Music Tribe 不负任何责任。技术参数和外观若有更改，恕不另行通知。所有的商标均为其各自所有者的财产。Midas, Klark Teknik, Lab Gruppen, Lake, Tannoy, Turbosound, TC Electronic, TC Helicon, Behringer, Bugera, Aston Microphones 和 Coolaudio 是 Music Tribe Global Brands Ltd. 公司的商标或注册商标。© Music Tribe Global Brands Ltd. 2024 版权所有。

## 保修条款

有关音乐集团保修的适用条款及其它相关信息，请登陆 [community.musictribe.com/support](https://community.musictribe.com/support) 网站查看完整的详细信息。

# CP3A-O OSCILLATOR CONTROLLER Controls

## EN Controls

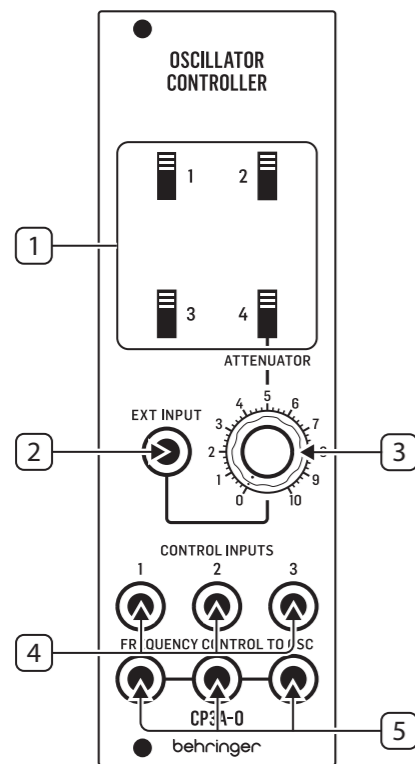

1. **ROUTING SWITCHES** – Use these switches to select and combine incoming control voltage signals from the three CONTROL INPUTS jacks and the EXT INPUT jack. To select a control voltage input, move the desired input's matching switch to the upper position.
2. **EXT INPUT** – Use this jack to route in an external control voltage signal via a cable with 3.5 mm TS plugs. This jack's signal path includes an attenuator, which is controlled by the ATTENUATOR knob. Select the EXT INPUT jack by moving the number 4 ROUTING SWITCH to the upper position.
3. **ATTENUATOR** – Rotate this knob counter-clockwise from the full position (10) to attenuate the external control voltage signal coming into the module through the EXT INPUT jack.
4. **CONTROL INPUTS** – Route external control voltage signals into these parallel jacks via cables with 3.5 mm TS connectors. These jacks can be selected individually by moving the desired jack's matching ROUTING SWITCH (1, 2 or 3) to the upper position.
5. **FREQUENCY CONTROL TO OSC** – Use these parallel jacks to route the final, combined control voltage signal back out of the module via cables with 3.5 mm TS connectors.

## Power Connection

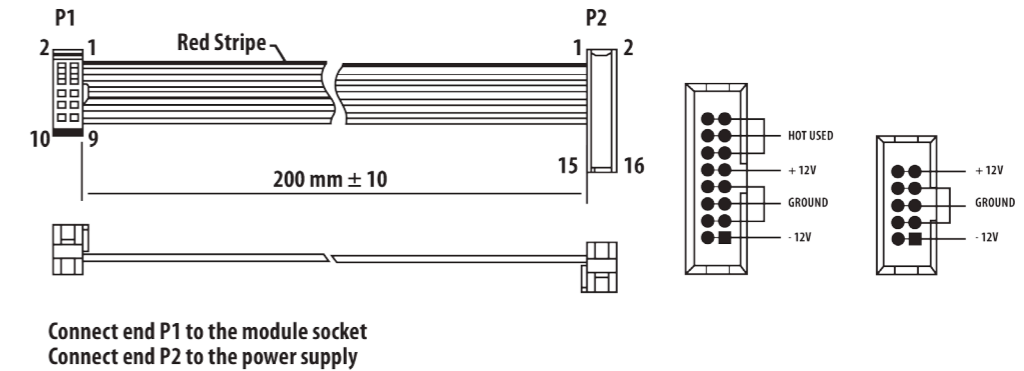

The CP3A-O OSCILLATOR CONTROLLER module comes with the required power cable for connecting to a standard Eurorack power supply system. Follow these steps to connect power to the module. It is easier to make these connections before the module has been mounted into a rack case.

1. Turn the power supply or rack case power off and disconnect the power cable.
2. Insert the 16-pin connector on the power cable into the socket on the power supply or rack case. The connector has a tab that will align with the gap in the socket, so it cannot be inserted incorrectly. If the power supply does not have a keyed socket, be sure to orient pin 1 (-12 V) with the red stripe on the cable.

3. Insert the 10-pin connector into the socket on the back of the module. The connector has a tab that will align with the socket for correct orientation.
4. After both ends of the power cable have been securely attached, you may mount the module in a case and turn on the power supply.

## Installation

The necessary screws are included with the module for mounting in a Eurorack case. Connect the power cable before mounting.

Depending on the rack case, there may be a series of fixed holes spaced 2 HP apart along the length of the case, or a track that allows individual threaded plates to slide along the length of the case. The free-moving threaded plates allow precise positioning of the module, but each plate should be positioned in the approximate relation to the mounting holes in your module before attaching the screws.

Hold the module against the Eurorack rails so that each of the mounting holes are aligned with a threaded rail or threaded plate. Attach the screws part way to start, which will allow small adjustments to the positioning while you get them all aligned. After the final position has been established, tighten the screws down.

# CP3A-O OSCILLATOR CONTROLLER Controles

## ES Controles

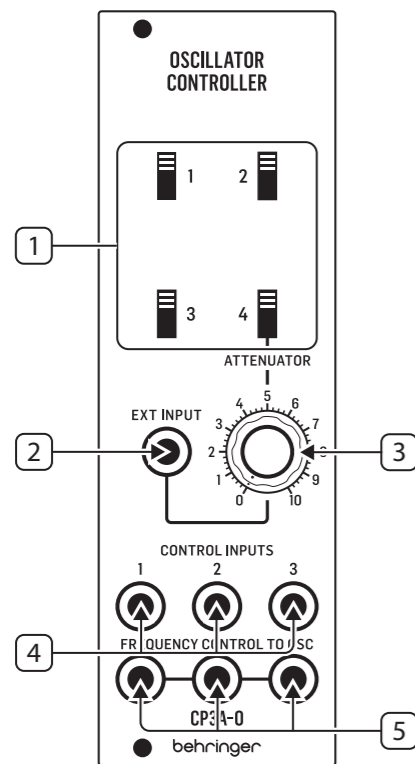

- ROUTING SWITCHES** – Utilice estos interruptores para seleccionar y combinar señales de voltaje de control entrantes de las tres tomas CONTROL INPUTS y la toma EXT INPUT. Para seleccionar una entrada de voltaje de control, mueva el interruptor correspondiente de la entrada deseada a la posición superior.
- EXT INPUT** – Utilice este conector para enrutar una señal de voltaje de control externo a través de un cable con enchufes TS de 3,5 mm. La ruta de la señal de este conector incluye un atenuador, que es controlado por la perilla ATTENUATOR. Seleccione la toma EXT INPUT moviendo el INTERRUPTOR DE ENRUTAMIENTO número 4 a la posición superior.
- ATTENUATOR** – Gire esta perilla en sentido antihorario desde la posición completa (10) para atenuar la señal de voltaje de control externo que ingresa al módulo a través del conector EXT INPUT.
- CONTROL INPUTS** – Dirija las señales de tensión de control externas a estos conectores en paralelo a través de cables con conectores TS de 3,5 mm. Estos conectores se pueden seleccionar individualmente moviendo el INTERRUPTOR DE ENRUTAMIENTO correspondiente del conector deseado (1, 2 o 3) a la posición superior.
- FREQUENCY CONTROL TO OSC** – Utilice estas tomas paralelas para enrutar la señal final de voltaje de control combinado fuera del módulo a través de cables con conectores TS de 3,5 mm.

# Conexión Eléctrica

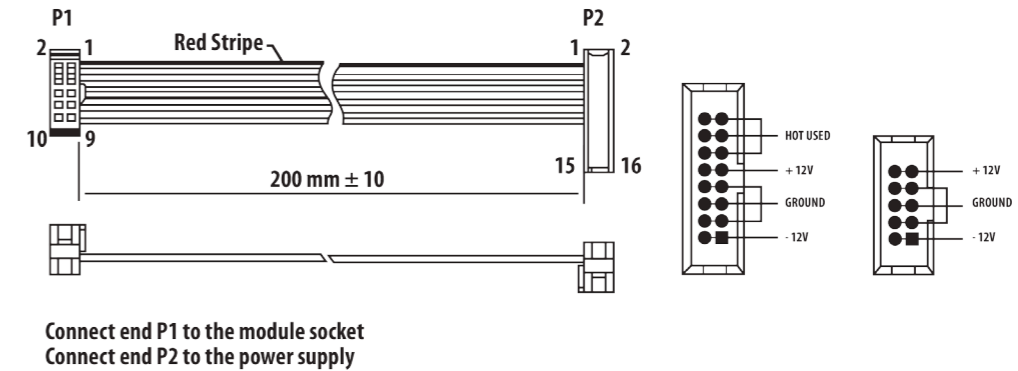

El módulo CP3A-O OSCILLATOR CONTROLLER viene con el cable de alimentación necesario para conectarse a un sistema de alimentación estándar Eurorack. Siga estos pasos para conectar la alimentación al módulo. Es más fácil realizar estas conexiones antes de que el módulo se haya montado en una caja de rack.

1. Apague la fuente de alimentación o la caja del bastidor y desconecte el cable de alimentación.
2. Inserte el conector de 16 clavijas del cable de alimentación en la toma de la fuente de alimentación o en la caja del bastidor. El conector tiene una pestaña que se alineará con el espacio en el zócalo, por lo que no se puede insertar incorrectamente. Si la fuente de alimentación no tiene un enchufe con llave, asegúrese de orientar el pin 1 (-12 V) con la raya roja en el cable.

3. Inserte el conector de 10 pines en el zócalo en la parte posterior del módulo. El conector tiene una pestaña que se alineará con el enchufe para una orientación correcta.
4. Una vez que ambos extremos del cable de alimentación se hayan conectado de forma segura, puede montar el módulo en una caja y encender la fuente de alimentación.

## Instalación

Los tornillos necesarios se incluyen con el módulo para su montaje en una caja Eurorack. Conecte el cable de alimentación antes del montaje.

Dependiendo de la caja del bastidor, puede haber una serie de orificios fijos separados 2 HP a lo largo de la caja, o una pista que permita que las placas roscadas individuales se deslicen a lo largo de la caja. Las placas roscadas de movimiento libre permiten un posicionamiento preciso del módulo, pero cada placa debe colocarse en una relación aproximada con los orificios de montaje en su módulo antes de colocar los tornillos.

Sostenga el módulo contra los rieles Eurorack de modo que cada uno de los orificios de montaje esté alineado con un riel o placa roscada. Coloque los tornillos parcialmente para comenzar, lo que permitirá pequeños ajustes en la posición mientras los alinea todos. Una vez establecida la posición final, apriete los tornillos.

# CP3A-O OSCILLATOR CONTROLLER Réglages

## FR Réglages

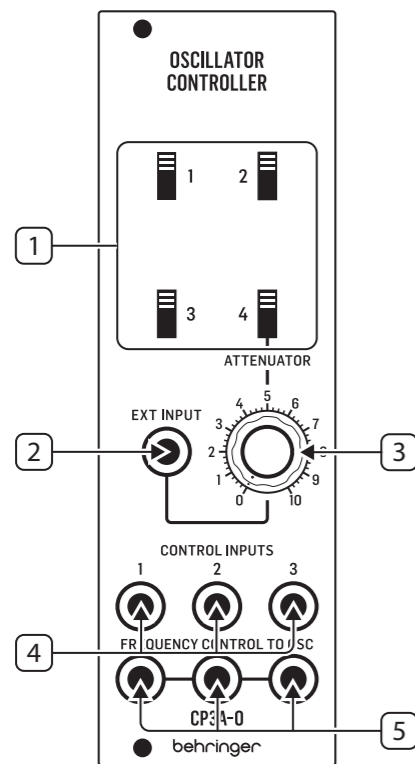

- ROUTING SWITCHES** – Utilisez ces commutateurs pour sélectionner et combiner les signaux de tension de commande entrants des trois prises CONTROL INPUTS et de la prise EXT INPUT. Pour sélectionner une entrée de tension de commande, déplacez le commutateur correspondant de l'entrée souhaitée sur la position supérieure.
- EXT INPUT** – Utilisez cette prise pour acheminer un signal de tension de commande externe via un câble avec des fiches TS de 3,5 mm. Le chemin du signal de cette prise comprend un atténuateur, qui est contrôlé par le bouton ATTENUATOR. Sélectionnez la prise EXT INPUT en plaçant le commutateur de routage numéro 4 sur la position supérieure.
- ATTENUATOR** – Tournez ce bouton dans le sens inverse des aiguilles d'une montre à partir de la position maximale (10) pour atténuer le signal de tension de commande externe entrant dans le module via la prise EXT INPUT.
- CONTROL INPUTS** – Acheminez les signaux de tension de commande externes dans ces prises parallèles via des câbles avec des connecteurs TS de 3,5 mm. Ces prises peuvent être sélectionnées individuellement en déplaçant le COMMUTATEUR DE ROUTING (1, 2 ou 3) correspondant à la prise souhaitée sur la position supérieure.
- FREQUENCY CONTROL TO OSC** – Utilisez ces prises parallèles pour acheminer le signal de tension de commande combiné final hors du module via des câbles avec connecteurs TS de 3,5 mm.

## Connexion Électrique

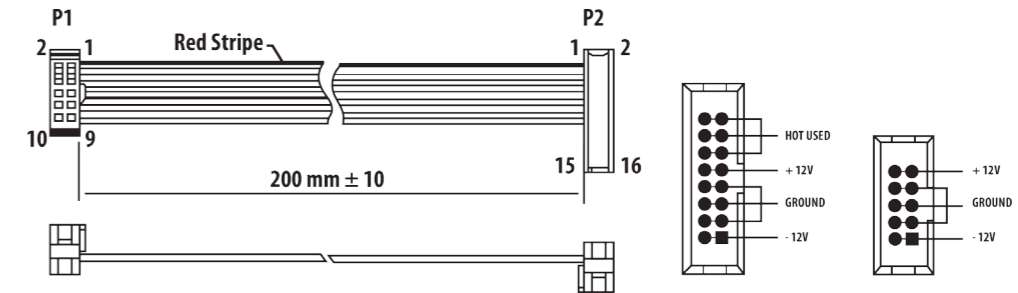

Connect end P1 to the module socket  
Connect end P2 to the power supply

Le module CP3A-O OSCILLATOR CONTROLLER est livré avec le câble d'alimentation requis pour la connexion à un système d'alimentation Eurorack standard. Suivez ces étapes pour connecter l'alimentation au module. Il est plus facile d'effectuer ces connexions avant que le module n'ait été monté dans un boîtier de rack.

- Mettez le bloc d'alimentation ou le boîtier de rack hors tension et débranchez le câble d'alimentation.
- Insérez le connecteur à 16 broches du câble d'alimentation dans la prise du bloc d'alimentation ou du boîtier du rack. Le connecteur a une languette qui s'alignera avec l'espace dans la prise, de sorte qu'il ne peut pas être inséré de manière incorrecte. Si le bloc d'alimentation n'a pas de prise à clé, veillez à orienter la broche 1 (-12 V) avec la bande rouge sur le câble.

- Insérez le connecteur à 10 broches dans la prise à l'arrière du module. Le connecteur a une languette qui s'alignera avec la prise pour une orientation correcte.
- Une fois que les deux extrémités du câble d'alimentation ont été solidement fixées, vous pouvez monter le module dans un boîtier et allumer l'alimentation.

## Installation

Les vis nécessaires sont incluses avec le module pour le montage dans un boîtier Eurorack. Connectez le câble d'alimentation avant le montage.

Selon le cas de rack, il peut y avoir une série de trous fixes espacés de 2 HP sur la longueur du cas, ou une piste qui permet aux plaques filetées individuelles de glisser le long de la longueur du cas. Les plaques filetées à déplacement libre permettent un positionnement précis du module, mais chaque plaque doit être positionnée approximativement par rapport aux trous de montage de votre module avant de fixer les vis.

Maintenez le module contre les rails Eurorack de sorte que chacun des trous de montage soit aligné avec un rail fileté ou une plaque fileté. Fixez les vis partiellement pour commencer, ce qui permettra de petits ajustements au positionnement pendant que vous les alignerez tous. Une fois la position finale établie, serrez les vis vers le bas.

# CP3A-O OSCILLATOR CONTROLLER Bedienelemente

## DE Bedienelemente

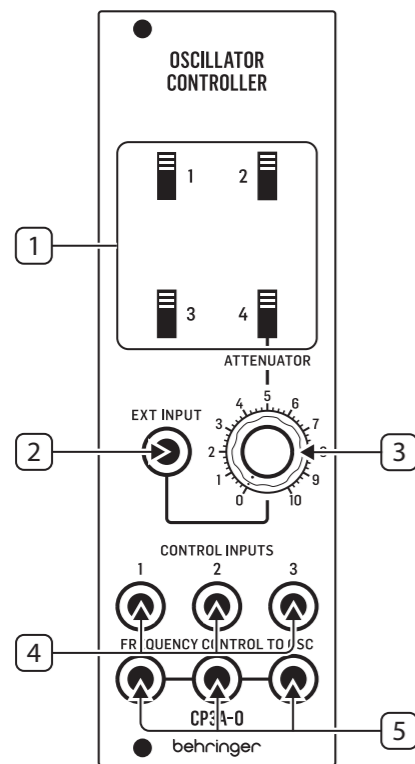

- ROUTING SWITCHES** – Verwenden Sie diese Schalter, um eingehende Steuerspannungssignale von den drei CONTROL INPUTS-Buchsen und der EXT INPUT-Buchse auszuwählen und zu kombinieren. Um einen Steuerspannungseingang auszuwählen, stellen Sie den Anpassungsschalter des gewünschten Eingangs auf die obere Position.
- EXT INPUT** – Verwenden Sie diese Buchse, um ein externes Steuerspannungssignal über ein Kabel mit 3,5-mm-TS-Steckern zu leiten. Der Signalpfad dieser Buchse enthält ein Dämpfungsglied, das über den ATTENUATOR-Knopf gesteuert wird. Wählen Sie die EXT INPUT-Buchse, indem Sie den ROUTING-SCHALTER Nummer 4 in die obere Position bringen.
- ATTENUATOR** – Drehen Sie diesen Knopf von der vollen Position (10) gegen den Uhrzeigersinn, um das externe Steuerspannungssignal zu dämpfen, das über die EXT INPUT-Buchse in das Modul gelangt.
- CONTROL INPUTS** – Führen Sie externe Steuerspannungssignale über Kabel mit 3,5-mm-TS-Steckern in diese parallelen Buchsen. Diese Buchsen können einzeln ausgewählt werden, indem der passende ROUTING-SCHALTER (1, 2 oder 3) der gewünschten Buchse in die obere Position gebracht wird.
- FREQUENCY CONTROL TO OSC** – Verwenden Sie diese parallelen Buchsen, um das endgültige kombinierte Steuerspannungssignal über Kabel mit 3,5-mm-TS-Steckern aus dem Modul zurückzuleiten.

## Netzanschluss

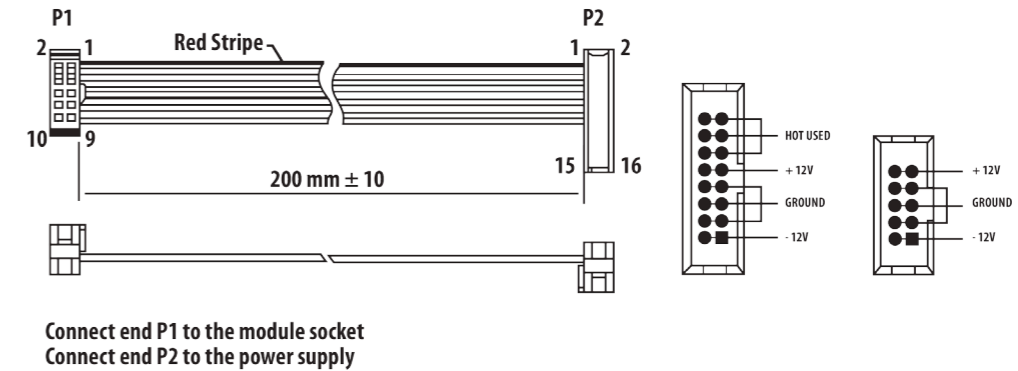

Connect end P1 to the module socket  
Connect end P2 to the power supply

Das CP3A-O OSCILLATOR CONTROLLER-Modul wird mit dem erforderlichen Stromkabel für den Anschluss an ein Standard-Eurorack-Stromversorgungssystem geliefert. Befolgen Sie diese Schritte, um das Modul mit Strom zu versorgen. Es ist einfacher, diese Verbindungen herzustellen, bevor das Modul in ein Rackgehäuse eingebaut wurde.

- Schalten Sie das Netzteil oder das Rackgehäuse aus und ziehen Sie das Netzkabel ab.
- Stecken Sie den 16-poligen Stecker am Netzkabel in die Buchse am Netzteil oder im Rack-Gehäuse. Der Anschluss verfügt über eine Lasche, die an der Lücke in der Buchse ausgerichtet ist, sodass sie nicht falsch eingesetzt werden kann. Wenn das Netzteil keine Schlüsselbuchse hat, achten Sie darauf, Pin 1 (-12 V) mit dem roten Streifen am Kabel auszurichten.

- Stecken Sie den 10-poligen Stecker in die Buchse auf der Rückseite des Moduls. Der Anschluss verfügt über eine Lasche, die zur korrekten Ausrichtung an der Buchse ausgerichtet wird.
- Nachdem beide Enden des Netzkabels fest angeschlossen wurden, können Sie das Modul in einem Gehäuse montieren und die Stromversorgung einschalten.

## Installation

Die erforderlichen Schrauben sind im Lieferumfang des Moduls für die Montage in einem Eurorack-Gehäuse enthalten. Schließen Sie das Netzkabel vor der Montage an.

Abhängig vom Rack-Gehäuse kann es eine Reihe von festen Löchern geben, die entlang der Länge des Gehäuses 2 PS voneinander entfernt sind, oder eine Schiene, mit der einzelne Gewindeplatten entlang der Länge des Gehäuses gleiten können. Die frei beweglichen Gewindeplatten ermöglichen eine präzise Positionierung des Moduls. Jede Platte sollte jedoch in der ungefähren Beziehung zu den Befestigungslöchern in Ihrem Modul positioniert werden, bevor Sie die Schrauben anbringen.

Halten Sie das Modul so gegen die Eurorack-Schienen, dass jedes der Befestigungslöcher mit einer Gewindeschiene oder einer Gewindeplatte ausgerichtet ist. Bringen Sie die Schrauben teilweise an, um zu beginnen. Dadurch können Sie die Position geringfügig anpassen, während Sie alle ausrichten. Ziehen Sie die Schrauben fest, nachdem die endgültige Position festgelegt wurde.

# CP3A-O OSCILLATOR CONTROLLER Controles

## PT Controles

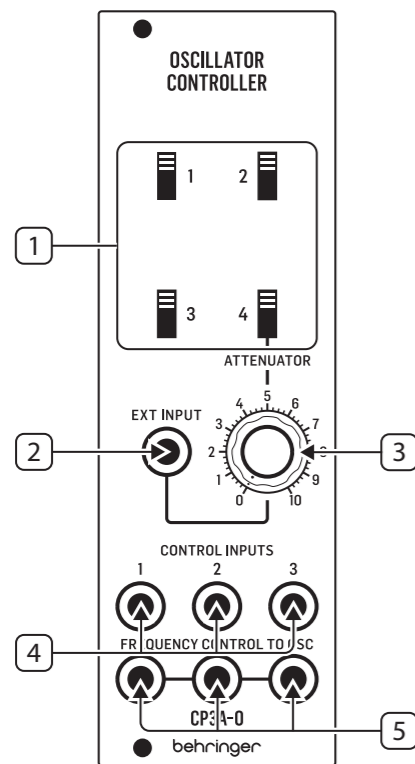

- ROUTING SWITCHES** – Use essas chaves para selecionar e combinar os sinais de tensão de controle de entrada dos três conectores CONTROL INPUTS e do conector EXT INPUT. Para selecionar uma entrada de tensão de controle, mova a chave correspondente da entrada desejada para a posição superior.
- EXT INPUT** – Use este conector para rotear um sinal de tensão de controle externo por meio de um cabo com plugues TS de 3,5 mm. O caminho do sinal deste conector inclui um atenuador, que é controlado pelo botão ATENUADOR. Selecione o jack EXT INPUT movendo o BOTÃO ROUTING número 4 para a posição superior.
- ATTENUATOR** – Gire este botão no sentido anti-horário a partir da posição máxima (10) para atenuar o sinal de tensão de controle externo que entra no módulo através do conector EXT INPUT.
- CONTROL INPUTS** – Direcione os sinais de tensão de controle externo para essas tomadas paralelas por meio de cabos com conectores TS de 3,5 mm. Esses conectores podem ser selecionados individualmente movendo o BOTÃO ROUTING correspondente ao conector desejado (1, 2 ou 3) para a posição superior.
- FREQUENCY CONTROL TO OSC** – Use esses conectores paralelos para rotear o sinal de tensão de controle combinado final de volta para fora do módulo por meio de cabos com conectores TS de 3,5 mm.

## Conexão de Força

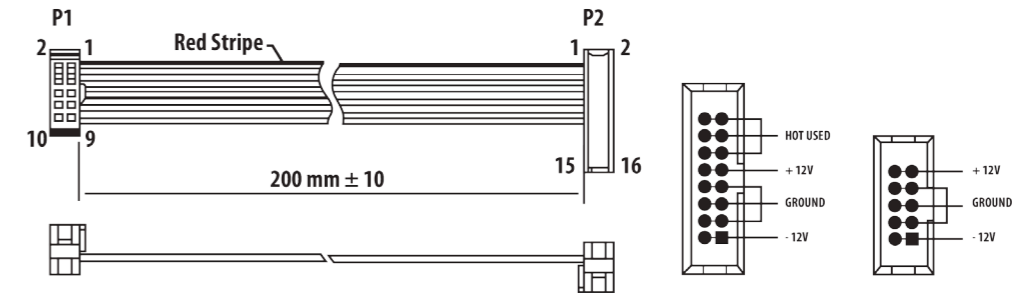

Connect end P1 to the module socket  
Connect end P2 to the power supply

O módulo CP3A-O OSCILLATOR CONTROLLER vem com o cabo de alimentação necessário para conexão a um sistema de fonte de alimentação Eurorack padrão. Siga estas etapas para conectar a alimentação ao módulo. É mais fácil fazer essas conexões antes que o módulo seja montado em um gabinete de rack.

- Desligue a fonte de alimentação ou o gabinete do rack e desconecte o cabo de alimentação.
- Insira o conector de 16 pinos do cabo de alimentação no soquete da fonte de alimentação ou no gabinete do rack. O conector possui uma aba que se alinhará com a lacuna no soquete, portanto, não pode ser inserido incorretamente. Se a fonte de alimentação não tiver um soquete chaveado, certifique-se de orientar o pino 1 (-12 V) com a faixa vermelha no cabo.

- Insira o conector de 10 pinos no soquete na parte traseira do módulo. O conector possui uma guia que se alinha ao soquete para orientação correta.
- Depois que ambas as extremidades do cabo de alimentação forem conectadas com segurança, você pode montar o módulo em uma caixa e ligar a fonte de alimentação.

## Instalação

Os parafusos necessários estão incluídos com o módulo para montagem em uma caixa Eurorack. Conecte o cabo de alimentação antes da montagem.

Dependendo da caixa do rack, pode haver uma série de orifícios fixos espaçados de 2 HP ao longo do comprimento da caixa, ou um trilho que permite que placas roscadas individuais deslizem ao longo do comprimento da caixa. As placas roscadas de movimento livre permitem o posicionamento preciso do módulo, mas cada placa deve ser posicionada em relação aproximada aos orifícios de montagem em seu módulo antes de prender os parafusos.

Segure o módulo contra os trilhos Eurorack de forma que cada um dos orifícios de montagem fiquem alinhados com um trilho ou placa rosqueada. Prenda os parafusos parcialmente para começar, o que permitirá pequenos ajustes no posicionamento enquanto você os alinha. Depois de estabelecida a posição final, aperte os parafusos.



# CP3A-O OSCILLATOR CONTROLLER Controlli

## IT Controls

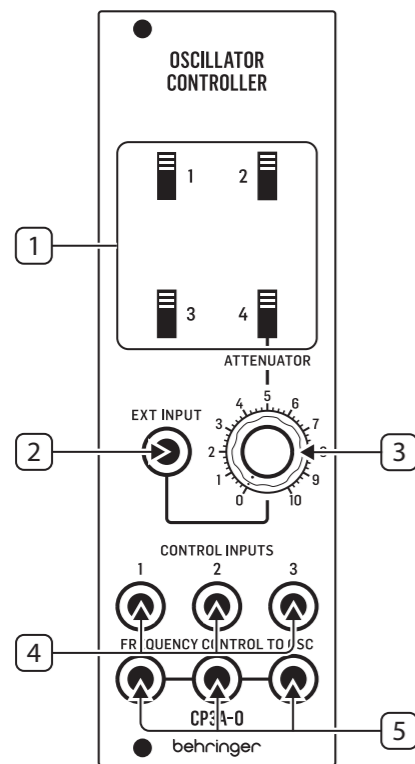

- ROUTING SWITCHES** – Utilizzare questi interruttori per selezionare e combinare i segnali di tensione di controllo in ingresso dai tre jack CONTROL INPUTS e dal jack EXT INPUT. Per selezionare un ingresso di tensione di controllo, spostare il selettore di corrispondenza dell'ingresso desiderato nella posizione superiore.
- EXT INPUT** – Utilizzare questo jack per instradare un segnale di tensione di controllo esterno tramite un cavo con connettori TS da 3,5 mm. Il percorso del segnale di questo jack include un attenuatore, controllato dalla manopola ATTENUATOR. Selezionare la presa EXT INPUT spostando il numero 4 ROUTING SWITCH nella posizione superiore.
- ATTENUATOR** – Ruotare questa manopola in senso antiorario dalla posizione di pieno (10) per attenuare il segnale di tensione di controllo esterno che entra nel modulo attraverso la presa EXT INPUT.
- CONTROL INPUTS** – Instradare i segnali della tensione di controllo esterna in questi jack paralleli tramite cavi con connettori TS da 3,5 mm. Questi jack possono essere selezionati individualmente spostando il ROUTING SWITCH corrispondente del jack desiderato (1, 2 o 3) nella posizione superiore.
- FREQUENCY CONTROL TO OSC** – Utilizzare questi jack paralleli per instradare il segnale finale della tensione di controllo combinato fuori dal modulo tramite cavi con connettori TS da 3,5 mm.

## Connessione di Alimentazione

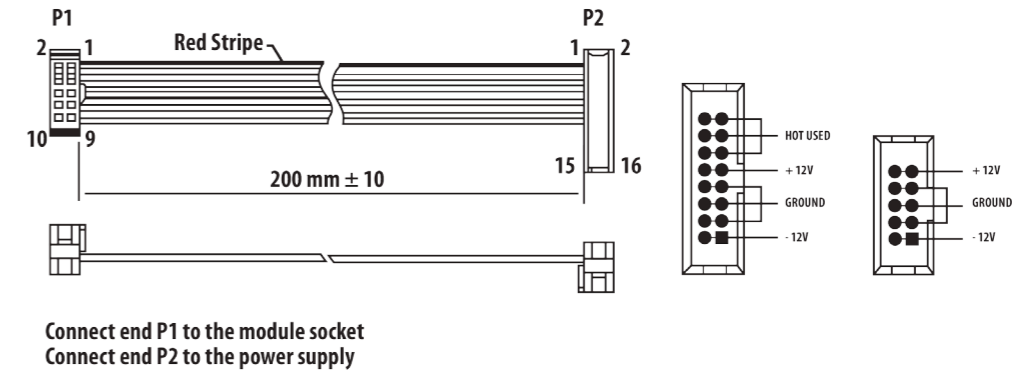

Connect end P1 to the module socket  
Connect end P2 to the power supply

Il modulo CP3A-O OSCILLATOR CONTROLLER viene fornito con il cavo di alimentazione necessario per il collegamento a un sistema di alimentazione Eurorack standard. Seguire questi passaggi per collegare l'alimentazione al modulo. È più facile effettuare questi collegamenti prima che il modulo sia stato montato in un case rack.

- Spegnere l'alimentatore o il case del rack e scollegare il cavo di alimentazione.
- Inserire il connettore a 16 pin del cavo di alimentazione nella presa sull'alimentatore o sulla custodia del rack. Il connettore ha una linguetta che si allineerà con lo spazio nella presa, quindi non può essere inserito in modo errato. Se l'alimentatore non dispone di una presa con chiave, assicurarsi di orientare il pin 1 (-12 V) con la striscia rossa sul cavo.

- Inserire il connettore a 10 pin nella presa sul retro del modulo. Il connettore ha una linguetta che si allineerà con la presa per un corretto orientamento.
- Dopo che entrambe le estremità del cavo di alimentazione sono state fissate saldamente, è possibile montare il modulo in una custodia e accendere l'alimentatore.

## Installazione

Le viti necessarie sono incluse con il modulo per il montaggio in una custodia Eurorack. Collegare il cavo di alimentazione prima del montaggio.

A seconda del case del rack, potrebbero esserci una serie di fori fissi distanziati di 2 HP l'uno dall'altro lungo la lunghezza del case, o un binario che consente alle singole piastre filettate di scorrere lungo la lunghezza del case. Le piastre filettate a movimento libero consentono un posizionamento preciso del modulo, ma ciascuna piastra deve essere posizionata in relazione approssimativa con i fori di montaggio nel modulo prima di fissare le viti.

Tenere il modulo contro le guide Eurorack in modo che ciascuno dei fori di montaggio sia allineato con una guida filettata o una piastra filettata. Attacca le viti in parte per iniziare, il che consentirà piccoli aggiustamenti al posizionamento mentre le fai allineare tutte. Dopo aver stabilito la posizione finale, serrare le viti.

# CP3A-O OSCILLATOR CONTROLLER Bediening

## NL Bediening

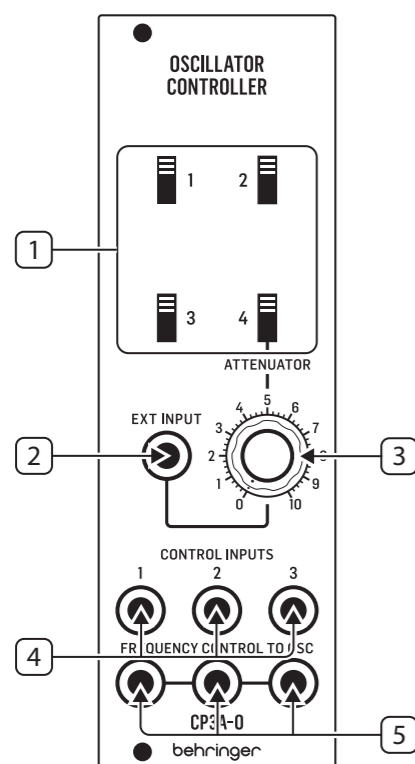

- ROUTING SWITCHES** – Gebruik deze schakelaars om inkomende stuurspanningssignalen van de drie CONTROL INPUTS-aansluitingen en de EXT INPUT-aansluiting te selecteren en te combineren. Om een stuurspanningsingang te selecteren, schuift u de bijbehorende schakelaar van de gewenste ingang naar de bovenste positie.
- EXT INPUT** – Gebruik deze jack om een extern stuurspanningssignaal in te leiden via een kabel met 3,5 mm TS-stekkers. Het signaalpad van deze aansluiting bevat een verzwakker, die wordt bestuurd door de ATTENUATOR-knop. Selecteer de EXT INPUT-aansluiting door de nummer 4 ROUTING SWITCH naar de bovenste positie te verplaatsen.
- ATTENUATOR** – Draai deze knop tegen de klok in vanuit de volledige positie (10) om het externe stuurspanningssignaal dat de module binnenkomt via de EXT INPUT-aansluiting te verzwakken.
- CONTROL INPUTS** – Leid externe stuurspanningssignalen naar deze parallelle aansluitingen via kabels met 3,5 mm TS-connectoren. Deze jacks kunnen afzonderlijk worden geselecteerd door de bijpassende ROUTING SWITCH (1, 2 of 3) van de gewenste jack naar de bovenste positie te verplaatsen.
- FREQUENCY CONTROL TO OSC** – Gebruik deze parallelle aansluitingen om het uiteindelijke, gecombineerde stuurspanningssignaal via kabels met 3,5 mm TS-connectoren terug uit de module te leiden.

## Stroomaansluiting

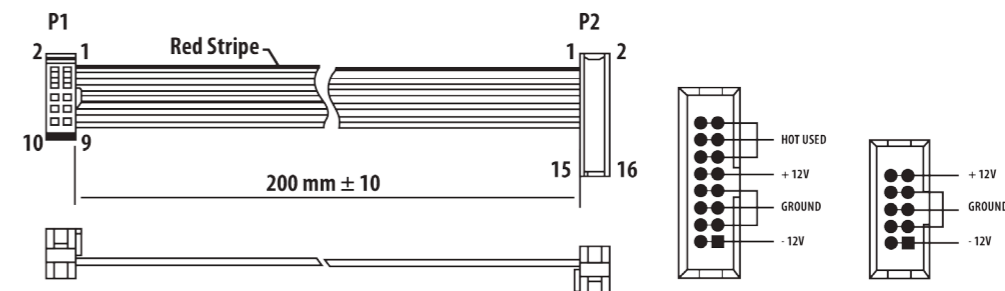

Connect end P1 to the module socket  
Connect end P2 to the power supply

De CP3A-O OSCILLATOR CONTROLLER-module wordt geleverd met de benodigde voedingskabel voor aansluiting op een standaard Eurorack-voedingssysteem. Volg deze stappen om de module van stroom te voorzien. Het is gemakkelijker om deze aansluitingen te maken voordat de module in een rekbehuizing is gemonteerd.

- Schakel de voeding of de rekbehuizing uit en koppel de voedingskabel los.
- Steek de 16-pins connector van de voedingskabel in de aansluiting op de voedingseenheid of rekbehuizing. De connector heeft een lipje dat wordt uitgelijnd met de opening in de socket, zodat deze niet verkeerd kan worden geplaatst. Als de voeding geen contactdoos met sleutel heeft, zorg er dan voor dat pen 1 (-12 V) met de rode streep op de kabel wordt georiënteerd.

- Steek de 10-pins connector in de aansluiting aan de achterkant van de module. De connector heeft een lipje dat uitgelijnd is met de aansluiting voor de juiste oriëntatie.
- Nadat beide uiteinden van de voedingskabel stevig zijn bevestigd, kunt u de module in een hoesje monteren en de voeding inschakelen.

## Installatie

De benodigde schroeven worden bij de module geleverd voor montage in een Eurorack-koffer. Sluit de voedingskabel aan voor montage.

Afhankelijk van de rackbehuizing kan er een reeks vaste gaten zijn die 2 HP uit elkaar liggen over de lengte van de behuizing, of een rail waarmee afzonderlijke platen met schroefdraad langs de lengte van de behuizing kunnen schuiven. De vrij bewegende plaatjes met schroefdraad maken een nauwkeurige positionering van de module mogelijk, maar elke plaat moet ongeveer in verhouding tot de montagegaten in uw module worden geplaatst voordat u de schroeven bevestigt.

Houd de module tegen de Eurorack-rails zodat elk van de montagegaten is uitgelijnd met een rail met schroefdraad of een plaat met schroefdraad. Bevestig de schroeven halverwege om te beginnen, waardoor kleine aanpassingen aan de positionering mogelijk zijn terwijl u ze allemaal op één lijn krijgt. Nadat de definitieve positie is bepaald, draait u de schroeven vast.

# CP3A-O OSCILLATOR CONTROLLER Kontroller

## SE Kontroller

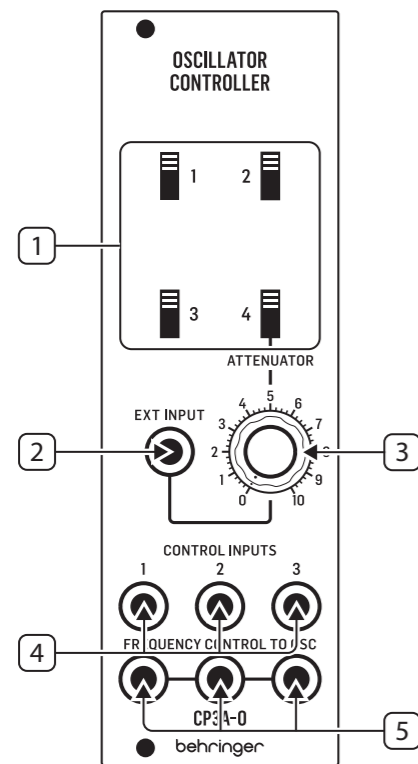

- ROUTING SWITCHES** – Använd dessa omkopplare för att välja och kombinera inkommande styrspänningssignaler från de tre CONTROL INPUTS-uttagen och EXT INPUT-uttaget. För att välja en styrspänningssingång, flytta önskad ingångs matchningsomkopplare till det övre läget.
- EXT INPUT** – Använd detta uttag för att leda in en extern styrspänningssignal via en kabel med 3,5 mm TS-kontakter. Jacketts signalväg inkluderar en dämpare som styrs av ATTENUATOR-ratten. Välj EXT INPUT-uttaget genom att flytta nummer 4 ROUTING SWITCH till det övre läget.
- ATTENUATOR** – Vrid denna ratt moturs från full position (10) för att dämpa den externa styrspänningssignalen som kommer in i modulen genom EXT INPUT-uttaget.
- CONTROL INPUTS** – Dra externa styrspänningssignaler till dessa parallella uttag via kablar med 3,5 mm TS-kontakter. Dessa uttag kan väljas individuellt genom att flytta önskat uttags matchande ROUTING SWITCH (1, 2 eller 3) till det övre läget.
- FREQUENCY CONTROL TO OSC** – Använd dessa parallella uttag för att leda den slutliga, kombinerade styrspänningssignalen ut ur modulen via kablar med 3,5 mm TS-kontakter.

## Strömanslutning

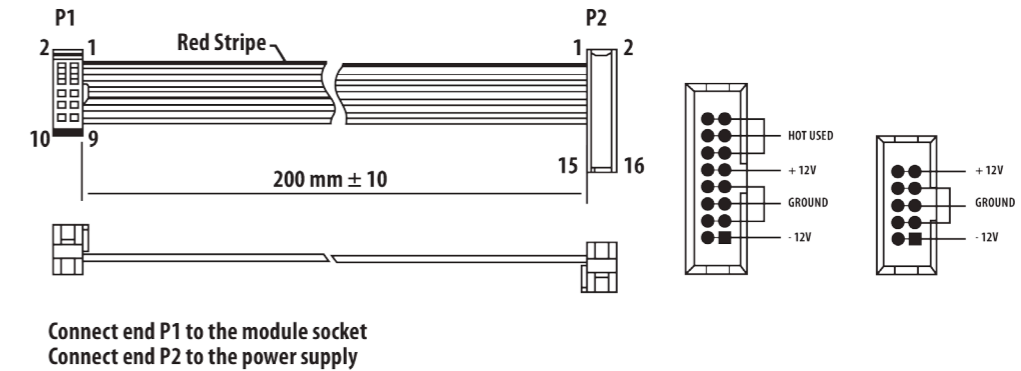

CP3A-O OSCILLATOR CONTROLLER-modulen levereras med den nödvändiga strömkabeln för anslutning till ett standard Eurorack-nättaggregat. Följ dessa steg för att ansluta ström till modulen. Det är lättare att göra dessa anslutningar innan modulen har monterats i ett rackfodral.

- Stäng av strömmen eller rackhöljet och koppla bort strömkabeln.
- Sätt i den 16-poliga kontakten på strömkabeln i uttaget på nättaggregatet eller rackfodralet. Kontaktdonet har en flik som kommer i linje med springan i uttaget så att den inte kan sättas in felaktigt. Om strömförsörjningen inte har ett nyckeluttag, se till att orientera stift 1 (-12 V) med den röda remsan på kabeln.

- Sätt i 10-polig kontakt i uttaget på baksidan av modulen. Kontaktdonet har en flik som kommer i linje med uttaget för korrekt orientering.
- När båda ändarna av strömkabeln har anslutits ordentligt kan du montera modulen i ett fodral och slå på strömförsörjningen.

## Installation

De nödvändiga skruvarna ingår i modulen för montering i ett Eurorack-fodral. Anslut strömkabeln före montering.

Beroende på stativhöljet kan det finnas en serie fasta hål som är åtskilda 2 hk längs höljets längd eller ett spår som gör att enskilda gängade plattor kan glida längs höljets längd. De fritt rörliga gängade plattorna möjliggör exakt positionering av modulen, men varje platta bör placeras i ungefärlig relation till monteringshålen i din modul innan skruvarna fästs.

Håll modulen mot Eurorack-skenorna så att var och en av monteringshålen ligger i linje med en gängad skena eller gängad platta. Fäst skruvarna delvis för att börja, vilket gör det möjligt att justera små positioner medan du justerar dem alla. När den slutliga positionen har fastställts drar du åt skruvarna.

# CP3A-O OSCILLATOR CONTROLLER Sterowanica

## PL Sterowanica

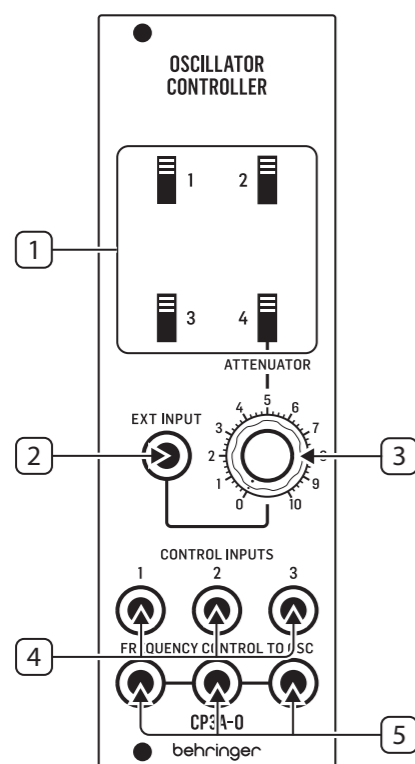

- ROUTING SWITCHES** – Za pomocą tych przełączników można wybierać i łączyć sygnały wejściowe napięcia sterującego z trzech gniazd CONTROL INPUTS i gniazda EXT INPUT. Aby wybrać wejście napięcia sterującego, przesunąć przełącznik dopasowaniażądanego wejścia w górne położenie.
- EXT INPUT** – Użyj tego gniazda do doprowadzenia zewnętrznego sygnału napięcia sterującego za pomocą kabla z wtykami TS 3,5 mm. Ścieżka sygnału tego gniazda zawiera tłumik, który jest kontrolowany za pomocą pokrętki ATTENUATOR. Wybierz gniazdo EXT INPUT, przesuwając przełącznik ROUTING SWITCH numer 4 w górne położenie.
- ATTENUATOR** – Obróć to pokrętko w kierunku przeciwnym do ruchu wskazówek zegara z pełnego położenia (10), aby osłabić zewnętrzny sygnał napięcia sterującego docierający do modułu przez gniazdo EXT INPUT.
- CONTROL INPUTS** – Kieruj zewnętrzne sygnały napięcia sterującego do tych równoległych gniazd za pomocą kabli ze złączami TS 3,5 mm. Te gniazda można wybierać indywidualnie, przesuwając odpowiedni przełącznik ROUTING SWITCH żądanego gniazda (1, 2 lub 3) w górne położenie.
- FREQUENCY CONTROL TO OSC** – Użyć tych równoległych gniazd do wyprowadzenia końcowego, połączonego sygnału napięcia sterującego z powrotem z modułu za pomocą kabli ze złączami TS 3,5 mm.

## Podłączenie Zasilania

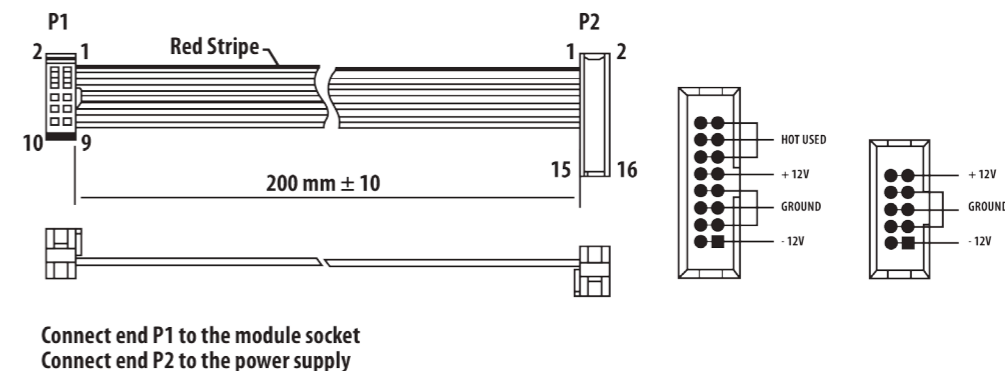

Connect end P1 to the module socket  
Connect end P2 to the power supply

Moduł CP3A-O OSCILLATOR CONTROLLER jest dostarczany z wymaganym kablem zasilającym do podłączenia do standardowego systemu zasilania Eurorack. Wykonaj poniższe czynności, aby podłączyć zasilanie do modułu. Łatwiej jest wykonać te połączenia przed zamontowaniem modułu w obudowie rack.

- Wyłącz zasilacz lub obudowę szafy i odłącz kabel zasilający.
- Włóż 16-stykowe złącze przewodu zasilającego do gniazda w zasilaczu lub w szafie typu rack. Złącze ma wypustkę, która będzie wyrównana ze szczeliną w gnieździe, więc nie można jej nieprawidłowo włożyć. Jeśli zasilacz nie ma gniazda z kluczem, należy zorientować styk 1 (-12 V) z czerwonym paskiem na kablu.

- Włóż 10-pinowe złącze do gniazda z tyłu modułu. Złącze ma wypustkę, która będzie wyrównana z gniazdem, aby zapewnić prawidłową orientację.
- Po solidnym zamocowaniu obu końców kabla zasilającego można zamontować moduł w obudowie i włączyć zasilacz.

## Instalacja

Do modułu dołączone są niezbędne śruby do montażu w szafce Eurorack. Podłącz kabel zasilający przed montażem.

W zależności od obudowy szafy może występować szereg stałych otworów rozmieszczonych w odstępach 2 HP na całej długości obudowy lub prowadnica, która umożliwia przesuwanie pojedynczych gwintowanych płyt wzdłuż całej obudowy. Swobodnie poruszające się gwintowane płytki umożliwiają precyzyjne ustawienie modułu, ale każda płyta powinna być ustawiona w przybliżeniu w stosunku do otworów montażowych w module przed przykręceniem śrub.

Przytrzymaj moduł na szynach Eurorack, tak aby każdy z otworów montażowych był wyrównany z szyną gwintowaną lub płytą gwintowaną. Wkręć śruby częściowo, aby rozpocząć, co pozwoli na drobne korekty położenia, gdy wszystkie zostaną wyrównane. Po ustaleniu ostatecznego położenia dokręć śruby.

# CP3A-O OSCILLATOR CONTROLLER コントロール

## JP コントロール

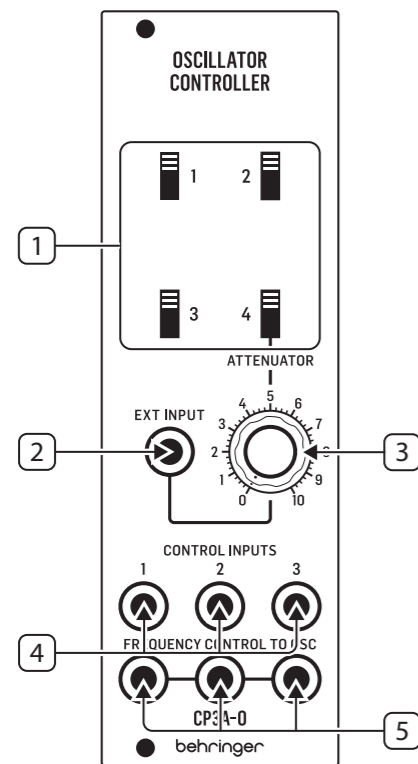

- ROUTING SWITCHES** – これらのスイッチを使用して、3つの CONTROL INPUTS ジャックと EXT INPUT ジャックからの入力制御電圧信号を選択して結合します。制御電圧入力を選択するには、目的の入力のマッチングスイッチを上位の位置に動かします。
- EXT INPUT** – このジャックを使用して、3.5 mm TS プラグ付きのケーブルを介して外部制御電圧信号をルーティングします。このジャックの信号経路には、ATTENUATOR ノブで制御されるアッテネーターが含まれています。4番の ROUTING SWITCH を上位の位置に動かして、EXT INPUT ジャックを選択します。
- ATTENUATOR** – このノブを全位置 (10) から反時計回りに回して、EXT INPUT ジャックからモジュールに入る外部制御電圧信号を減衰させます。
- CONTROL INPUTS** – 外部制御電圧信号を 3.5 mm TS コネクタ付きのケーブルを介してこれらの並列ジャックに配線します。これらのジャックは、目的のジャックの一致するルーティングスイッチ (1, 2, または 3) を上位の位置に移動することにより、個別に選択できます。
- FREQUENCY CONTROL TO OSC** – これらの並列ジャックを使用して、3.5 mm TS コネクタ付きのケーブルを介して、最終的な結合制御電圧信号をモジュールから送り返します。

## 電源接続

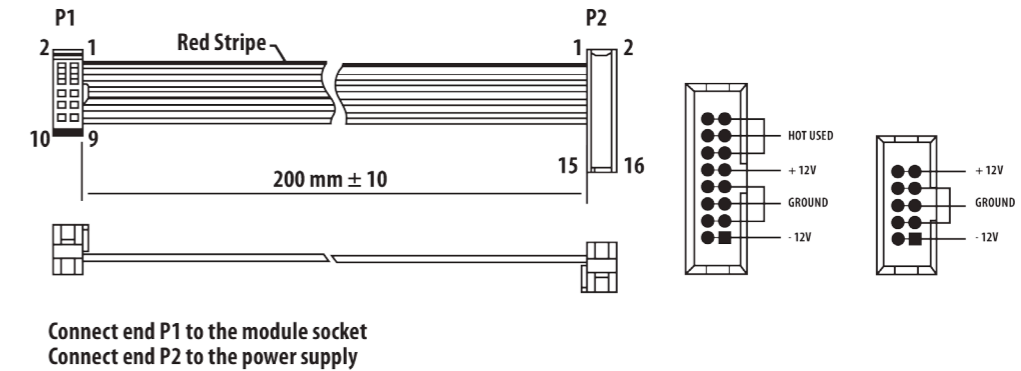

CP3A-O OSCILLATOR CONTROLLER モジュールには、標準の Eurorack 電源システムに接続するために必要な電源ケーブルが付属しています。次の手順に従って、モジュールに電源を接続します。モジュールをラックケースに取り付ける前に、これらの接続を行う方が簡単です。

- 電源装置またはラックケースの電源を切り、電源ケーブルを外します。
- 電源ケーブルの 16 ピンコネクタを電源装置またはラックケースのソケットに挿入します。コネクタにはソケットの隙間に合うタブが付いているので、間違えて挿入することはできません。電源装置にキー付きソケットがない場合は、必ずピン 1 (-12 V) をケーブルの赤いストライプに向けてください。

- モジュールの背面にあるソケットに 10 ピンコネクタを挿入します。コネクタには、正しい方向に向けてソケットと位置合わせするタブがあります。
- 電源ケーブルの両端をしっかりと取り付けたら、モジュールをケースに取り付けて電源を入れます。

## インストール

必要なネジは、ユーロラックケースに取り付けるためのモジュールに含まれています。取り付け前に電源ケーブルを接続してください。

ラックケースによっては、ケースの長さに沿って 2 HP 間隔で配置された一連の固定穴、または個々のネジ付きプレートをケースの長さに沿ってスライドできるトラックが存在する場合があります。自由に動くネジ付きプレートにより、モジュールを正確に配置できますが、ネジを取り付ける前に、各プレートをモジュールの取り付け穴とほぼ同じ位置に配置する必要があります。

モジュールを Eurorack レールに押し付けて、各取り付け穴がネジ付きレールまたはネジ付きプレートと揃うようにします。開始の途中でネジを取り付けます。これにより、すべてのネジを揃えながら、位置を微調整できます。最終位置が決まったら、ネジを締めます。

# CP3A-O OSCILLATOR CONTROLLER 控制

## CN 控制

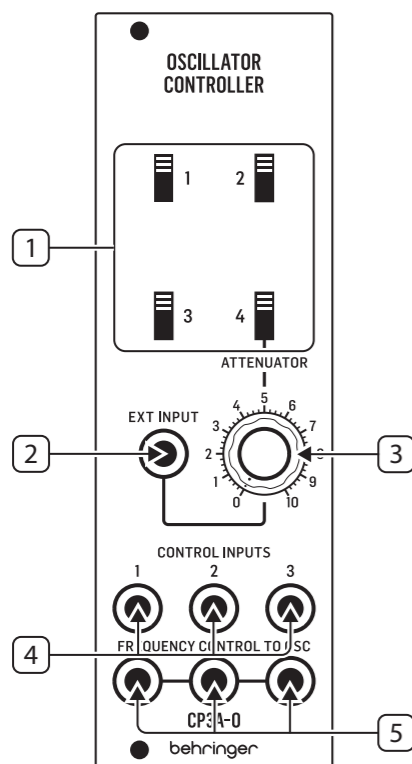

- ROUTING SWITCHES** – 使用这些开关选择并组合来自三个 CONTROL INPUTS 插孔和 EXT INPUT 插孔的输入控制电压信号。要选择控制电压输入, 请将所需输入的匹配开关移至上方位置。
- EXT INPUT** – 使用此插孔可通过带有 3.5 毫米 TS 插头的电缆引入外部控制电压信号。该插孔的信号路径包括一个衰减器, 该衰减器由 ATTENUATOR 旋钮控制。通过将数字 4 ROUTING SWITCH 移到上方位置来选择 EXT INPUT 插孔。
- ATTENUATOR** – 从完整位置 (10) 逆时针旋转此旋钮, 以衰减通过 EXT INPUT 插孔进入模块的外部控制电压信号。
- CONTROL INPUTS** – 通过带有 3.5 毫米 TS 连接器的电缆将外部控制电压信号路由到这些并行插孔中。这些插孔可以通过将所需插孔的匹配路由选择开关 (1、2 或 3) 移到较高位置来单独选择。
- FREQUENCY CONTROL TO OSC** – 使用这些并行插孔将最终的组合控制电压信号通过带有 3.5 毫米 TS 连接器的电缆引回模块。

## 电源连接

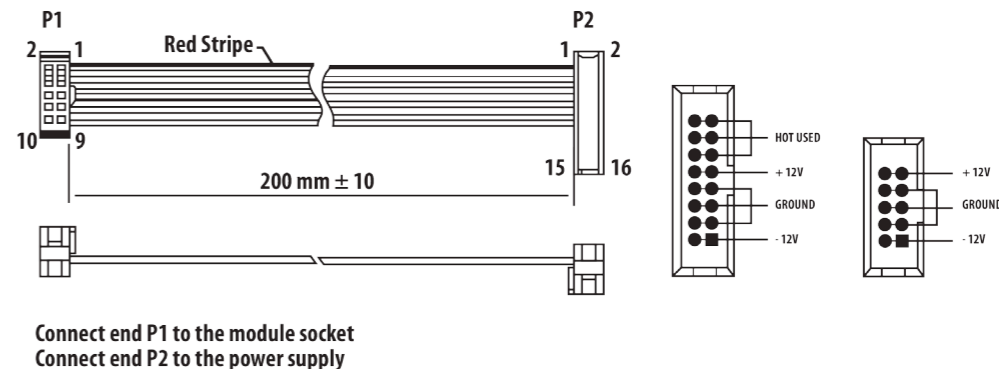

CP3A-O OSCILLATOR CONTROLLER 模块附带连接到标准 Eurorack 电源系统所需的电源电缆。按照以下步骤连接电源到模块。在模块安装到机架箱之前进行这些连接会更容易。

- 关闭电源或机架电源并断开电源线。
- 将电源线上的 16 针连接器插入电源或机架外壳上的插座。连接器有一个与插座中的间隙对齐的卡舌, 因此不会被错误地插入。如果电源没有带键的插座, 请确保将引脚 1 (-12 V) 对准电缆上的红色条纹。

- 将 10 针连接器插入模块背面的插座中。连接器有一个标签, 可与插座对齐以确保正确方向。
- 电源线两端连接牢固后, 即可将模块装入机箱并打开电源。

## 安装

必要的螺钉包含在模块中, 用于安装在 Eurorack 机箱中。安装前连接电源线。

根据机架外壳的不同, 可能有一系列沿外壳长度间隔 2 HP 的固定孔, 或允许单个螺纹板沿外壳长度滑动的轨道。可自由移动的螺纹板允许精确定位模块, 但在连接螺钉之前, 每个板都应模块中的安装孔大致相关。

将模块靠在 Eurorack 导轨上, 使每个安装孔都与螺纹导轨或螺纹板对齐。开始时将螺钉部分固定, 这将允许在将它们全部对齐时对定位进行小幅调整。确定最终位置后, 拧紧螺钉。

EN

## Specifications

Controls	
Control selectors	4 x sliding routing switches
Attenuator	Rotary knob, selectable
Signal Connections	
Control inputs	3 x 3.5 mm jacks, summed
Impedance	100 kΩ unbalanced
CV range	1 V / octave, ±10 V maximum
External input	1 x 3.5 mm jack, summed with CV inputs
Impedance	20 kΩ unbalanced
Attenuation	-∞ to unity gain
Control outputs	3 x 3.5 mm parallel jacks
Impedance	10 Ω unbalanced
Maximum output level	±10 V
Power	
Power supply	Eurorack
Current draw	5 mA (+12 V), 5 mA (-12 V)
Physical	
Dimensions	40 x 129 x 35 mm (1.6 x 5.1 x 1.4")
Rack units	8 HP
Weight	0.09 kg (0.20 lbs)

## 技术参数

技术指标	
控制选择器	4个滑动式路由交换机
衰减器	旋钮, 可选
信号连接	
控制输入	3个3.5 mm 插孔, 总计
阻抗	100 kΩ 不平衡
简历范围	1 V / 倍频程, 最大 ±10 V
外部输入	1 x 3.5 mm 插孔, 与 CV 输入相加
阻抗	20 kΩ 不平衡
衰减	-∞ 至单位增益
控制输出	3个3.5 mm 并行插孔
阻抗	10 Ω 不平衡
最大输出水平	±10 V
功率	
电源	欧罗克
电流消耗	5 mA (+12 V), 5 mA (-12 V)
物理	
方面	40 x 129 x 35 mm (1.6 x 5.1 x 1.4")
机架单位	8 HP
重量	0.09 kg (0.20 lbs)

## FEDERAL COMMUNICATIONS COMMISSION COMPLIANCE INFORMATION

### Behringer

#### CP3A-O OSCILLATOR CONTROLLER

Responsible Party Name: **Music Tribe Commercial NV Inc.**  
 Address: **122 E. 42nd St.1,  
 8th Floor NY, NY 10168,  
 United States**  
 Email Address: **legal@musictribe.com**

#### CP3A-O OSCILLATOR CONTROLLER

This equipment has been tested and found to comply with the limits for a Class B digital device, pursuant to part 15 of the FCC Rules. These limits are designed to provide reasonable protection against harmful interference in a residential installation. This equipment generates, uses and can radiate radio frequency energy and, if not installed and used in accordance with the instructions, may cause harmful interference to radio communications. However, there is no guarantee that interference will not occur in a particular installation. If this equipment does cause harmful interference to radio or television reception, which can be determined by turning the equipment off and on, the user is encouraged to try to correct the interference by one or more of the following measures:

- Reorient or relocate the receiving antenna.
- Increase the separation between the equipment and receiver.
- Connect the equipment into an outlet on a circuit different from that to which the receiver is connected.
- Consult the dealer or an experienced radio/TV technician for help.

This equipment complies with Part 15 of the FCC rules. Operation is subject to the following two conditions:

- (1) this device may not cause harmful interference, and
- (2) this device must accept any interference received, including interference that may cause undesired operation.

#### Important information:

Changes or modifications to the equipment not expressly approved by Music Tribe can void the user's authority to use the equipment.



Hereby, Music Tribe declares that this product is in compliance with General Product Safety Regulation (EU) 2023/988, Directive 2014/30/EU, Directive 2011/65/EU and Amendment 2015/863/EU, Directive 2012/19/EU, Regulation 519/2012 REACH SVHC and Directive 1907/2006/EC.

Full text of EU DoC is available at <https://community.musictribe.com/>

EU Representative: Music Tribe Brands DK A/S  
 Address: Gammel Strand 44, DK-1202 København K, Denmark

UK Representative: Music Tribe Brands UK Ltd.  
 Address: 8<sup>th</sup> Floor, 20 Farringdon Street London EC4A 4AB, United Kingdom



Correct disposal of this product: This symbol indicates that this product must not be disposed of with household waste, according to the WEEE Directive (2012/19/EU) and your national law. This product should be taken to a collection center licensed for the recycling of waste electrical and electronic equipment (EEE). The mishandling of this type of waste could have a possible negative impact on the environment and human health due to potentially hazardous substances that are generally associated with EEE. At the same

time, your cooperation in the correct disposal of this product will contribute to the efficient use of natural resources. For more information about where you can take your waste equipment for recycling, please contact your local city office, or your household waste collection service.

型号: CP3A-O OSCILLATOR CONTROLLER  
 合成器与采样器

制造商: Empower Tribe Commercial FZE  
 Made in China 中国制造

CAN ICES-003 (B)/NMB-003 (B)

EN

CN

We Hear You